



UAB

PROJEKTAVIMO IR RESTAURAVIMO INSTITUTAS

Įm. kodas 124563175
Gedimino pr. 21-101, LT-01133 Vilnius
tel.: (8 5) 262 48 82. el.paštas ofisas @ pri.lt

**UŽSAKOVAS/
STATYTOJAS:**

Vilniaus miesto savivaldybės administracija
Konstitucijos pr. 3, Vilniuje, LT-09601
JAR k. 188710061

OBJEKTAS:

Vilniaus santuokų rūmai. (KVR u.k. 15890)

Vilniaus m. sav., Vilniaus m., K.Kalinausko, 21

Vilniaus miesto istorinė dalis vadinama Naujamiėsčiu (33653)
Vilniaus senojo miesto ir priemiesčių archeologinė vietovė (25504)

**STATINIO
PROJEKTO
PAVADINIMAS:**

**Pastato K. Kalinausko g. 21, Vilniuje fasadinių lauko laiptų
remonto ir varstomų langų įrengimo projektas**

**STATYBOS DARBŲ
RŪŠYS:**

Tvarkomieji statybos darbai (paprastasis remontas).

STADIJA:

Paprastojo remonto projektas

DALIS:

Bendroji ir Architektūrinė dalys

BD.SA

BYLA:

PR1. 22-08-PRP-BD.SA

LAIDA:

0

Direktorius

Algirdas Steponavičius

Statinio projekto vadovas

Ričardas Bitovtas

Tvirtina:
Vilniaus miesto savivaldybės administracijos
Civilinės metrikacijos skyrius
K. Kalinausko g. 21/1, LT-03107 Vilnius
Tel. (8 5) 233 4720

JAR atest. Nr. A1465, 2022-09-05 prot 195
NKPAS atest. Nr. 0499, 2020-01-28

Vyreny ai specialistas
Andreas Juska
Vilnius, 2022

1950 m. Specialoji mokslinė restauracinė gamybinė dirbtuvė (SMRGD)
1969 m. Paminklų konservavimo institutas (PKI)
1987 m. Paminklų restauravimo projektavimo institutas (PRPI)
1993 m. UAB "Paminklų restauravimo institutas"
1995 m. AB "Paminklų restauravimo institutas"
2002 m. UAB "Projektavimo ir restauravimo institutas"



V Pastato K. Kalinausko g. 21, Vilniuje fasadinių lauko laiptų remonto
ir varstomų langų įrengimo projektas

PROJEKTO SUDĖTIES ŽINIARAŠTIS

1 DALIS. PAPERASTOJO REMONTO PROJEKTAS

PRI.22-06-PRP-BD,SA	Bendriji ir architektūros dalys	Laida 0
PRI.22-06-PRP-E	Elektrotechninė dalis	Laida 0
PRI.22-06-PRP-AS	Apsaugos signalizacijos dalis	Laida 0
PRI.22-06-PRP-KS	Statybos skaičiuojamosios kainos dalis (pateikiama tik statytojui)	Laida 0

2 DALIS. TVARKYBOS PROJEKTAS (REMONTO)

PRI.22-06-KPTDP	Kultūros paveldo tvarkybos darbų projektas	Laida 0
------------------------	--	---------

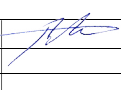
Atest. Nr.		PROJEKTAVIMO IR RESTAURAVIMO INSTITUTAS	Pastato K. Kalinausko g. 21, Vilniuje fasadinių lauko laiptų remonto ir varstomų langų įrengimo projektas Vilniaus santuokų rūmai (u.k. KVR 15890)			
A1465,0499	PV	Ričardas Bitovtas		2022	PAPERASTOJO REMONTO IR TVARKYBOS (REMONTO) PROJEKTAS	Laida
					PROJEKTO SUDĖTIES ŽINIARAŠTIS	0
LT	Užsakovas (statytojas): Vilniaus miesto savivaldybės administracija Konstitucijos pr. 3, Vilnius LT-09601			PRI.22-06-PSZ	Lapas	Lapų
					1	1

BYLOS SUDĖTIS

Rink. Nr.	Dokumento pavadinimas	Lapų sk. *.pdf rinkm.	Lapas byloje nu-iki, sk.
	PRI.22-06-PRP-BD,SA		
1.	Antraštinis lapas	1	1
2.	Projekto sudėtis	1	2
3.	Bylos dokumentų žiniaraštis	2	3-4
4.	Vilniaus santuokų rūmų (15890) apibrėžtų teritorijos ir apsaugos zonos ribų plano projektas (TRP)	1	5
5.	Išrašas iš Kultūros vertybių registro (u.k. 22872)	3	6-8
6.	Projektavimo užduotis (techninė užduotis)	3	9-11
	IKONOGRAFIJA, FOTOFIKSACIJA		
7.	Brėžinys iš KVR: Vilniaus santuokų rūmai, V fasadas, 1968 m.	1	12
8.	Brėžinys iš KVR: Vilniaus santuokų rūmai, pjūvis, 1968 m.	1	13
9.	Esamos padėties fotofiksacija	1	14
	AIŠKINAMASIS RAŠTAS		
10.	Bendrasis aiškinamasis raštas	3	15-17
	TECHNINĖS SPECIFIKACIJOS		
11.	Techninės specifikacijos	4	18-21
	BRĖŽINIAI		
12.	Vilniaus santuokų rūmų pirmo aukšto plano schema supatalpų žymėjimu	1	22
13.	Vilniaus santuokų rūmų antro aukšto plano schema supatalpų žymėjimu	1	23
14.	Vilniaus santuokų rūmų trečio aukšto ir stogo plano schema supatalpų žymėjimu	1	24
15.	Varstomų dalių montavimas esamose fasadų vitrinose. Pietinis ir vakarinis fasadai, M 1:200	1	25
16.	Varstomų dalių montavimas esamose fasadų vitrinose. Rytinis ir šiaurinis fasadai, M 1:200	1	26
17.	Pirmo aukšto planas M1:200	1	27
18.	Antro aukšto planas M1:200	1	28
19.	Trečio aukšto ir stogo planas M1:200	1	29
20.	Varstomų elementų įrengimo skirtingose vitrinose ir valdymo principinė schema	1	30
21.	Varstomos vitrinos dalys montuojamos esamos fasadines sistemos elementais, M 1:20	1	31
22.	Priverstinės ištraukiamosios ventiliacijos įrengimo schema	1	32
	SAŃAUDŲ ŽINIARAŠČIAI		
23.	Varstomų fasado vitrinų dalių montavimo sąnaudų kiekių žiniaraštis. SŽ-01	1	33
24.	Oro šalinimo sistemos žiniaraštis, SŽ-02	1	34
25.	Bendrastatybinių darbų žiniaraštis, SŽ-03	1	35
	PRIEDAI		

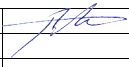
Atest. Nr.		PROJEKTAVIMO IR RESTAURAVIMO INSTITUTAS	Pastato K. Kalinausko g. 21, Vilniuje fasadinių lauko laiptų remonto ir varstomų langų įrengimo projektas		
A1465_0499	PV	Ričardas Bitovtas		2022	PAPRASTOJO REMONTO PROJEKTAS
					Laida
					0
					BYLOS DOKUMENTŲ ŽINIARAŠTIS
LT	Užsakovas (statytojas): Vilniaus miesto savivaldybės administracija			PRI.22-06-PRP-BDŽ	Lapas 1
					Lapų 2

26.	Priedas Nr. 1. išpėjamųjų paviršių, numatytų teritorijos tvarkymo projekte, išdėstymo schema	1	
	Neviešinami dokumentai		
27.	Nekilnojamojo turto registro centrinio duomenų banko išrašas	3	
28.	PV ir PDV paskyrimo įsakymas	1	
29.	PV R.Bitovto specialisto atestatai	2	

VILNIAUS SANTUOKŲ RŪMAI (15890, AtV919)

APIBRĖŽTŲ TERITORIJOS RIBŲ PLANAS

K. Kalinausko g. 21, Vilniaus m., Vilniaus m. sav.



M 1 : 10000 (viename cm 100 m)

Sutartiniai ženklai:

- Nekilnojamosios kultūros vertybės apibrėžtos teritorijos ribos
- Nekilnojamojo kultūros paveldo objektas
- Nekilnojamosios kultūros vertybės teritorijoje esančios vertingosios savybės
- Greta esantys nekilnojamojo kultūros paveldo objektai
- Vilniaus miesto istorinė dalis, vad. Naujamiėsčiu (33653)
- Vilniaus senojo miesto ir priemiesčių archeologinė vietovė (25504)
- Eilės numeris
- 1 (5)** Teritorijos ribų koordinuotų taškų numeriai

0000-0000-0000 Žemės sklypo unikalus numeris

$\begin{matrix} x=6062400 \\ y=582000 \end{matrix}$ Koordinatinių tinklėlio sankirta

Pastaba:

- Nekilnojamoji kultūros vertybė patenka į Vilniaus miesto istorinės dalies, vad. Naujamiėsčiu (33653) ir Vilniaus senojo miesto ir priemiesčių archeologinės vietovės (25504) teritoriją.
- Nekilnojamoji kultūros vertybė nėra paskelbta valstybės ir (ar) savivaldybės saugoma, todėl apsaugos zona neapibrėžiama.

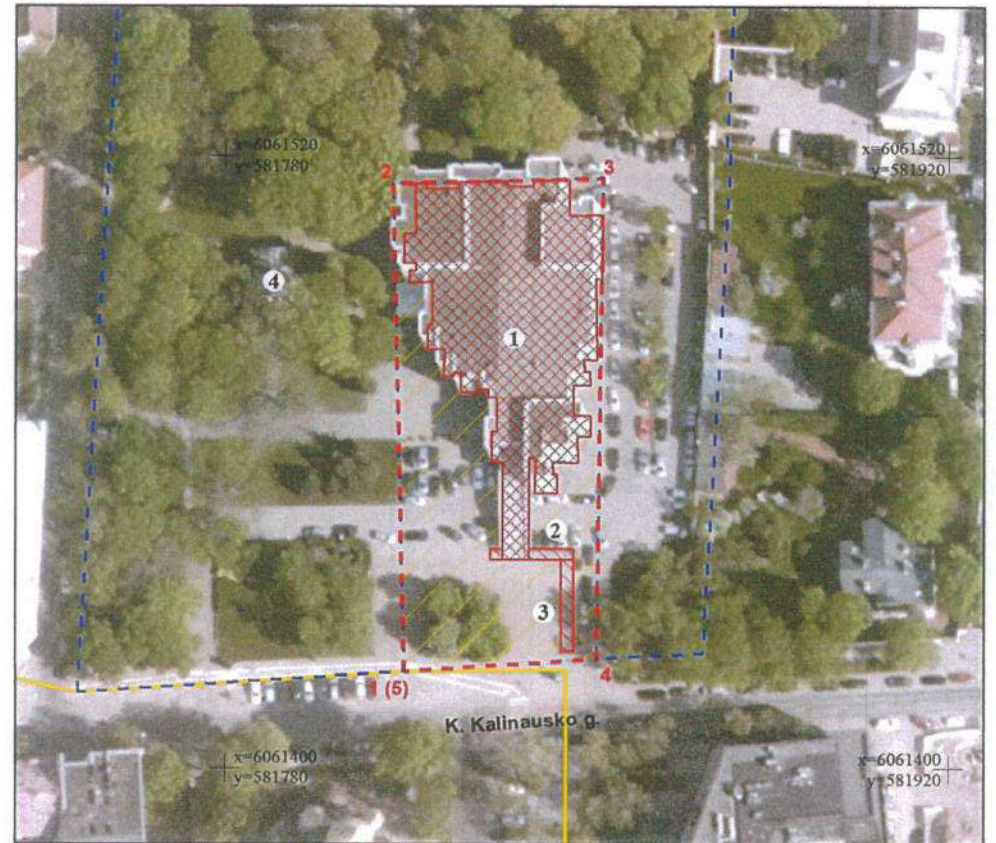

M 1 : 1000 (viename cm 10 m)

Teritorijos plotas 3698 m²

Kultūros vertybė:

- Vilniaus miesto santuokų rūmai (15890; 1094-0137-3016)

Nekilnojamosios kultūros vertybės teritorijoje esančios vertingosios savybės:

- Atraminė sienelė
 - Laiptai
- Greta esantys nekilnojamojo kultūros paveldo objektai:
- Vilniaus evangelikų senųjų kapinių kompleksas (12559)

Vilniaus santuokų rūmų

apibrėžtų teritorijos ribų plano projektas

Planą sudarė ir vertinęsias savybes pažymėjo nekilnojamųjų kultūros vertybių vertinimo ekspertė

Rasa Putrimienė (atestato Nr. 3947, galioja iki 2021-05-05)

Teritorijos ribų koordinates nustatė matininkė Asta Ditauskaitė

(Licencija Nr. 2M-M-1903)

2019-08-02

f Bendrinti

Vilniaus santuokų rūmai

★★★★★

Aprašymas

Unikalus objekto kodas
15890

Pilnas pavadinimas
Vilniaus santuokų rūmai

Adresas
Vilniaus miesto sav., Vilniaus m., K. Kalinausko g. 21

Įregistravimo registre data
1993-05-19

Statusas
Registrinis

Objekto reikšmingumo lygmuo yra
Vietinis

Rūšis
Nekilnojamas

Teritorijos
KVR objektas: 3698.00 kv. m

Vertybė pagal sandarą
Pavienis objektas

Seni kodai
Nr. Lietuvos Respublikos kultūros paminklų sąrašė: AtV919

Autorius
G. Baravykas

Amžius
architekto Gedimino Baravyko suprojektuotos 1968-1970 m., konstruktorius Algimantas Katilius, pastatytos 1974 m.

Vertingųjų savybių pobūdis
Archeologinis (lemiantis reikšmingumą); Architektūrinis (lemiantis reikšmingumą svarbus);
Dailės (lemiantis reikšmingumą svarbus);

Vertingosios savybės

7.1.1.1. aukštis ir / ar aukštingumas - **2 aukštų** (-; būklė gera; BR Nr. 1-4, IKONOGR Nr. 1-5, FF Nr. 1-14; 2019 m.)

7.1.1.2. tūris - sudėtinis, sudėtingo plano, susidedantis iš atskirų plastiškų, įvairaus dydžio vertikalių elementų, kurie sujungti stiklo tarpais. (-; būklė gera; TRP 1, BR Nr. 1-5, IKONOGR Nr. 1-5, FF Nr. 1-14; 2019 m.); **stogo forma - sutapdinta** (-; būklė gera; BR Nr. 1-4, IKONOGR Nr. 1-5, FF Nr. 1-7, 10-14, 17; 2019 m.); **kiti stogo elementai - tinkuoto plytų mūro parapetas pastato perimetru** (-; būklė patenkinama; BR Nr. 2, 4, FF Nr. 17; 2019 m.); **2 a. fojė kupolinių stoglangių tipas** (-; stoglangiai pakeisti išlaikant tipą, būklė gera; BR Nr. 2, 4, IKONOGR Nr. 6-7, FF Nr. 17-20, 23; 2019 m.)

7.1.1.3. aukštų išplanavimas - **2 a. patalpų išplanavimas** (-; būklė gera; BR Nr. 5; 2019 m.); **kapitalinės sienos - kapitalinės sienos** (-; būklė gera; BR Nr. 5, IKONOGR Nr. 1-5, FF Nr. 1-14; 2019 m.); **sienu angos, nišos - fasadų langų ir durų angos** (-; būklė gera; BR Nr. 3, 5, IKONOGR Nr. 1-9, FF Nr. 1-15, 19-22, 24, 30, 33-35; 2019 m.)

7.1.1.4. fasadų architektūrinis sprendimas - **vėlyvojo modernizmo stiliaus fasadų architektūrinio sprendimo visuma** (-; būklė gera; BR Nr. 1-3, IKONOGR Nr. 1-5, FF Nr. 1-15; 2019 m.); **fasadų architektūros tūrinės detalės - laiptai į 2 a. P pusėje** (-; būklė gera, laiptų apdailos būklė patenkinama, bloga; BR Nr. 1-2, 5, IKONOGR

Nr. 1-3, 5, FF Nr. 1-3, 13-14, 16; 2019 m.); **laiptai užapvalintais kampais V fasade** (-; būklė gera; BR Nr. 2-3, FF Nr. 8-9, 15; 2019 m.); **fasadų apdaila ir puošyba - fasadų rievėto tinko apdaila** (-; būklė patenkinama; BR Nr. 1, 3, IKONOGN Nr. 4, FF Nr. 8-10, 15; 2019 m.)

7.1.1.5. konstrukcijos - **pamatas** (netyrinėta; -; -; 2019 m.); **plytų mūro kapitalinės sienos** (-; būklė gera; BR Nr. 5, IKONOGN Nr. 1-5, FF Nr. 1-14; 2019 m.); **tarpuokštinė perdanga** (-; netyrinėta; BR Nr. 4; 2019 m.); **stalių ir kitų medžiagų gaminiai - medinių plokščių varduvių ir santuokų salių durys** (-; būklė gera; BR Nr. 5, FF Nr. 19-20, 23, 27, 29, 36-37; 2019 m.); **aliuminio profilio langų rėmų skaidymo tipas** (-; langai pakeisti, išlaikant rėmų skaidymą, būklė gera; IKONOGN Nr. 1-9, FF Nr. 1-15, 19-22, 24, 30, 33-35; 2019 m.)

7.1.1.6. patalpų architektūrinės detalės - **balkonas santuokų salėje** (-; būklė gera; BR Nr. 5, IKONOGN Nr. 8, FF Nr. 28-29; 2019 m.); **vidaus dekoras - skaidraus bespalvio stiklo erdvinis vitražas santuokų salėje ir du vitražai varduvių salės languose (15452, DV4521, vitražai), autorius Konstantinas Eugenijus Šatūnas** (-; būklė gera; IKONOGN Nr. 8-9, FF Nr. 26, 30-35; 2019 m.); **2 a. santuokų, varduvių salių ir fojė baldai, 1 a. interesantų aptarnavimo salių stalai, kėdės (dalis įmontuota) bei gėlių vazonų stovai, staliukas, kėdė su atkalte ir ranktūriais (po 1 vnt.) ir veidrodžiai 1 a. koridoriuje, autorius Eugenijus Gūzas** (-; varduvių salėje išlikę tik prie sienų pritvirtinti minkštasuoliai, išskyrus pakeistas ar blogos būklės apdailos medžiagas, būklė patenkinama; BR Nr. 5, IKONOGN Nr. 6-9, FF Nr. 18-27, 29-30, 33, 35-36, 39-46; 2019 m.); **lubų, sienų, kolonų apdaila - 2 a. patalpų sienų rievėtas tinkas** (-; būklė gera; IKONOGN Nr. 8, FF Nr. 18, 20-25, 28-39, 42; 2019 m.); **tualeto patalpų ženklas 2 a. fojė** (-; būklė gera; FF Nr. 21, 38; 2019 m.); **grindų, pandusų, laiptų pakopų danga ar dangos medžiaga, jos tipas - 2 a. patalpų marmuro plokščių grindų danga** (-; būklė gera; IKONOGN Nr. 6, FF Nr. 18-30, 33-37; 2019 m.)

7.1.1.7. interjeras - **santuokų ir vardinių salių, 2 a. fojė patalpų interjero visumos sprendiniai** (-; išskyrus apšvietimo įrangą, pakeistas lubas, blogos būklės gobelenus fojė patalpoje, būklė gera; BR Nr. 5, IKONOGN Nr. 6-9, FF Nr. 18-36; 2019 m.)

7.1.3.3. įvairūs mažosios kraštovaizdžio architektūros statiniai ir vaizduojamojo meno formos - **betoninė atraminė sienelė abipus pagrindinių laiptų į 2 a., teritorijos P dalyje** (-; būklė gera; IKONOGN Nr. 1, 5, FF Nr. 1-2, 14, 47, 49; 2019 m.); **akmens plokščių laiptai teritorijos P dalyje** (-; būklė patenkinama, gera; IKONOGN Nr. 5, FF Nr. 2, 47-48; 2019 m.)

7.1.3.4. žemės ir jos paviršiaus elementai - **kultūrinis sluoksnis** (Vilniaus miesto santuokų rūmai patenka į Vilniaus senjojo miesto ir priemiesčių archeologinės vietovės u.k.25504, A1610K teritoriją; -; -; 2019 m.)

7.4. Artimiausios kultūros paveldo objekto teritoriją ar vietovę supančios aplinkos kultūrinio kraštovaizdžio vertingosios savybės - **Vilniaus miesto istorinės dalies, vad. Naujamiesčių (33653) teritorija** (-; -; TRP; 2019 m.)

7.5. Faktai apie svarbias visuomenės, kultūros ir valstybės istorijos asmenybes, įvykius tautosakas, literatūros ar kitus meno kūrinius, netradicinius ieškojimus, kurie susiję su objektais ar vietovėmis - **Buvusių evangelikų liuteronų kapinių vietoje, jaunų architektų kompanija, vadovaujama architekto Gedimino Baravyko, 1974 m. sukūrė išskirtinės architektūros pastatą. Tai pirmasis Lietuvoje objektas nebažnytinėms santuokoms ir vardynoms įregistruoti, pastatas išsiskyrė architektūriniu sprendimu. Rūmų kūrėjams 1976 m. įteikta SSRS Ministrų Tarybos premija.**

Dokumentai

Krauna dokumentus...

Šaltiniai ir medžiagos

1. DRĖMAITĖ, Marija., PETRULIS, Vaidas., TUTLYTĖ, Jūratė. Architektūra sovietinėje Lietuvoje. V., 2012. P. 320-321.
2. DRĖMAITĖ, Marija., Architecture and Housing in Soviet Lithuania, V., 2017. P. 301-303;
3. Lietuvos TSR istorijos ir kultūros paminklų sąvadas, t. 1, Vilnius, 1988, p. 309.
4. REKLAITĖ, Julija, LEITANAITĖ, Rūta. Vilnius 1900-2012. Naujosios architektūros gidas. V., 2011. P. 158.
5. DRĖMAITĖ Marija. Sovietinė ritualinė architektūra – santuokų ir laidotuvių rūmai Lietuvoje, Acta academiae artium Vilnensis / 73: Sovietmečio kultūros tyrimai: aktualijos ir perspektyvos. V., 2014. P. 47-53;
6. Vilniaus miesto santuokų rūmai. [interaktyvus]. Prieiga per internetą: <http://www.autc.lt/lt/architekturos-objektai/1888?rt=3&oe=5> (žiūrėta 2019-05-21)

Nuotraukos

1

2

1

2

3

4

3

4

5

6

5

6

Daugiau...

Kiti šaltiniai apie objektą

Naujas komentaras / nuotrauka

© Kultūros paveldo departamentas, Šnipiškių g.3, LT-09309 Vilnius, tel. 273 42 56, faks. 272 40 58, el. paštas centras@heritage.lt | Sukurta: [Labbis](#)

PRITARTA:
Vilniaus miesto savivaldybės administracijos
Civilinės metrikacijos skyriaus
Vedėja Jolanta Kuzmienė

TVIRTINAMA:
Vilniaus miesto savivaldybės administracijos
Direktorė Lina Korizniene

2022 m. _____ d.

2022 m. _____ d.

**PASTATO – CIVILINĖS METRIKACIJOS SKYRIAUS, K. KALINAUSKO G. 21, VILNIUJE,
FASADINIŲ LAUKO LAIPTŲ REMONTO IR VARSTOMŲ LANGŲ ĮRENGIMO PROJEKTAS**

**PROJEKTAVIMO UŽDUOTIS
(TECHNINĖ UŽDUOTIS)**

I. ĮVADINĖ INFORMACIJA

1. Perkančioji organizacija:

Vilniaus miesto savivaldybės administracija Konstitucijos pr. 3. Vilniuje.
Įgaliotas projekto koordinatorius: Civilinės metrikacijos skyrius.

2. Informacija apie vykdomą projektą:

Civilinės metrikacijos skyriaus fasadinių lauko laiptų remontas ir varstomų langų įrengimas.

3. Duomenys apie objektą:

Administracinės paskirties statinys. Unikalus numeris 1094-0137-3016.
Ypatingas statinys. Kultūros paveldo statinys. Registrinis. Vicitinis.
Vilniaus santuokų rūmai. NKR u. k. 15890.

4. Lėšų pobūdis

Projektas rengiamas iš Vilniaus m. savivaldybės administracijos lėšų.

5. Užbaigus projektą turi būti įgyvendinti tokie rodikliai:

- Paruošta dokumentacija ir gautas statybą leidžiantis dokumentas vykdyti fasadinių lauko laiptų remonto, kultūros paveldo tvarkybos, darbus.
- Paruošta dokumentacija ir gautas statybą leidžiantis dokumentas vykdyti fasado vitrinų stiklinimo segmentų keitimą varstomomis dalimis darbus: Vykdyti kitus darbus užtikrinant patalpų ventiliaciją.

6. Užsakovo pateikiamų privalomųjų dokumentų sąrašas ir įsipareigojimai:

6.1. Dokumentų sąrašas:

- 6.1.1. nuosavybės teisinės registracijos LR Nekilnojamojo turto registre dokumentai;
- 6.1.2. projektavimo (techninė) užduotis;
- 6.1.3. projektinės dokumentacijos rengimo etapų koncepcija, jei tokie numatomi;
- 6.1.4. pasijungimo sąlygos (taškai);
- 6.1.5. Kiti dokumentai, kurie gali įtakoti projekto sprendinius ar rengimo terminus.
Dokumentų perdavimas forminamas protokolu, kuriame šalys geranoriškai sutaria ir konstatuoja dokumentuose išreikštų sąlygų įtakas projektui.

II. PROJEKTAVIMO UŽDUOTIS

KULTŪROS PAVELDO TVARKYBOS DARBŲ PROJEKTAS

1. Tvarkybos darbų objektas:

Vilniaus santuokų rūmų (u. k. 15890):

- laiptai į antrą aukštą pietų pusėje; (7.1.1.4)
- laiptai užapvalintais kampais V fasade. (7.1.1.4)

- betoninė atraminė sienelė abipus pagrindinių laiptų į 2 a. (7.1.3.3)

2. Projektavimo paslaugų apimtys:

- 2.1. Kultūros paveldo tvarkybos darbų projektas nurodytiems pastato elementams.
- 2.2. Atskira dalimi pateikiama Tvarkybos darbų skaičiuojamoji kaina.

3. Reikalavimai projektiniams sprendiniams:

- 3.1. Rengiant projektą turi būti numatytos priemonės užtikrinančios galimybę eksploatuoti antro aukšto patalpas iškilmingoms ceremonijoms 3 d. per savaitę (ketvirtadienį, penktadienį, šeštadienį).
- 3.2. Numatyti visų apdailos elementų remontą, keičiami elementai turi būti ne blogesnių, pageidautina geresnių, eksploatacinių savybių.
- 3.3. Projektuoti organizuotą lietaus vandens nuvedimą nuo eksploatuojamų dangų.

PAPRASTOJO REMONTO PROJEKTAS

4. Remonto projekto objektas:

- 4.2. Fasado vitrinų stiklinimas aliuminio profilių rėmuose. Atskirų segmentų keitimas varstomomis dalimis, užtikrinant patalpų ventiliaciją.

5. Projektavimo paslaugų apimtys:

Paprastojo remonto projektas susidedantis iš šių dalių:

- Bendroji ir architektūrinė dalis;
- Elektrotechninė dalis;
- Apsauginės signalizacijos dalis;
- Statybos skaičiuojamosios kainos dalis.

6. Reikalavimai projektiniams sprendiniams:

- 6.1. Projektuoti esamose fasadinėse sistemose stiklo paketo segmentų keitimą varstomais elementais. Varstomų dalių kiekį derinti su užsakovu.
- 6.2. Varstomos dalys turi atsidarinėti el. pavaromis. Turi būti galimybė atidaryti varčias skirtingu kampu.
- 6.3. Nesant galimybės įrengti varstomus segmentus (pat 2-6 ir 2-14 įrengti vitražai) numatyti papildomas technines priemones oro cirkuliacijai skatinti.
- 6.4. Projektuoti elektrotechninę dalį numatytai įrangai pajungti. Pasijungimo skydą projektuoti patalpoje 3-01.
- 6.5. Projektuoti Apsauginės signalizacijos sistemą langų uždoriui kontroliuoti. Daviklius grupuoti patalpomis. Atvaizdavimo bloką projektuoti patalpoje 1-2.
- 6.6. Numatyti oro šalinimo ventiliatorių patalpoje 1-13 ir jo valdymą būvio davikliu.
- 6.7. Numatyti laiptų defektų remontą.

7. Kitos sąlygos:

- 7.1. Teikėjas pasiūlymą rengia taip, kad visi siūlomi sprendiniai ir su jais susijusios paslaugos būtų technologiškai įvykdomi. Į statybos skaičiuojamą kainą turi būti įskaityti visi mokesčiai ir teikėjo išlaidos.
- 7.2. Rengdamas projektinius sprendinius teikėjas vadovaujasi galiojančiais LR teisės aktais (įstatymais, statybos techniniais reglamentais ir kt.).
- 7.3. Projekto dokumentacija pateikiama užsakovui dviem pasirašytais popieriniais egzemplioriais ir skaitmeniniame formate (pdf) laikmenoje (USB).
- 7.4. Teikėjas įsipareigoja vykdyti PVP ir TDPSĮP pagal papildomą susitarimą visą darbų vykdymo laikotarpį.
- 7.5. Užsakovas įsipareigoja teikti visą informaciją per trumpiausią įmanomą laiką.

Su techninės užduoties sąlygomis susipažinau:

Projekto vadovas
Arch. Ričardas Bitovtas



Užsakovo kontaktinis asmuo:
Vyresnysis specialistas Saulius Savickas
saulius.savickas@vilnius.lt

DETALŪS METADUOMENYS

Dokumento sudarytojas (-ai)	Vilniaus miesto savivaldybė 188710061, Konstitucijos pr. 3, LT-09601, Vilnius
Dokumento pavadinimas (antraštė)	DĖL PASTATO – CIVILINĖS METRIKACIJOS SKYRIAUS, K. KALINAUSKO G. 21, VILNIUJE, FASADINIŲ LAUKO LAIPTŲ REMONTO IR VARSTOMŲ LANGŲ ĮRENGIMO PROJEKTAVIMO UŽDUOTIES TVIRTINIMO PROJEKTAVIMO UŽDUOTIS
Dokumento registracijos data ir numeris	2022-06-30 Nr. A121-15847/22
Dokumento gavimo data ir dokumento gavimo registracijos numeris	–
Dokumento specifikacijos identifikavimo žymuo	ADOC-V1.0
Parašo paskirtis	Pasirašymas
Parašą sukūrusio asmens vardas, pavardė ir pareigos	Jolanta Kuzmienė, Civilinės metrikacijos skyriaus vedėja, Civilinės metrikacijos skyrius
Sertifikatas išduotas	JOLANTA KUZMIENĖ LT
Parašo sukūrimo data ir laikas	2022-06-29 17:24:37 (GMT+03:00)
Parašo formatas	XAdES-T
Laiko žyme nurodytas laikas	2022-06-29 17:24:50 (GMT+03:00)
Informacija apie sertifikavimo paslaugų teikėją	EID-SK 2016, AS Sertifitseerimiskeskus EE
Sertifikato galiojimo laikas	2019-11-25 19:02:29 – 2024-11-23 23:59:59
Parašo paskirtis	Pasirašymas
Parašą sukūrusio asmens vardas, pavardė ir pareigos	Lina Koriznienė, Administracijos direktorė, Administracijos direktorius
Sertifikatas išduotas	LINA KORIZNIENĖ, Vilniaus miesto savivaldybės administracija LT
Parašo sukūrimo data ir laikas	2022-06-30 10:31:32 (GMT+03:00)
Parašo formatas	XAdES-T
Laiko žyme nurodytas laikas	2022-06-30 10:31:37 (GMT+03:00)
Informacija apie sertifikavimo paslaugų teikėją	ADIC CA-A, Asmens dokumentu israsymo centras prie LR VRM LT
Sertifikato galiojimo laikas	2021-03-15 10:40:28 – 2024-03-14 10:40:28
Informacija apie būdus, naudotus metaduomenų vientisumui užtikrinti	"Registravimas" paskirties metaduomenų vientisumas užtikrintas naudojant "RCSC IssuingCA, VI Registru centras - i.k. 124110246 LT" išduotą sertifikatą "Dokumentų valdymo sistema Avilys, Vilniaus miesto savivaldybės administracija, į.k. 188710061 LT", sertifikatas galioja nuo 2021-12-20 09:38:49 iki 2024-12-19 09:38:49
Pagrindinio dokumento priedų skaičius	2
Pagrindinio dokumento pridedamų dokumentų skaičius	–
Pridedamo dokumento sudarytojas (-ai)	–
Pridedamo dokumento pavadinimas (antraštė)	–
Pridedamo dokumento registracijos data ir numeris	–
Programinės įrangos, kuria naudojantis sudarytas elektroninis dokumentas, pavadinimas	Dokumentų valdymo sistema „Avilys“, versija 3.5.60
Informacija apie elektroninio dokumento ir elektroninio (-ių) parašo (-ų) tikrinimą (tikrinimo data)	Metadata entry "Index of the case (volume) the document is assigned to" must be specified Visi dokumente esantys elektroniniai parašai galioja (2022-06-30 10:49:31)
Paleškos nuoroda	–
Papildomi metaduomenys	Nuorašą suformavo 2022-06-30 10:49:31 Dokumentų valdymo sistema „Avilys“

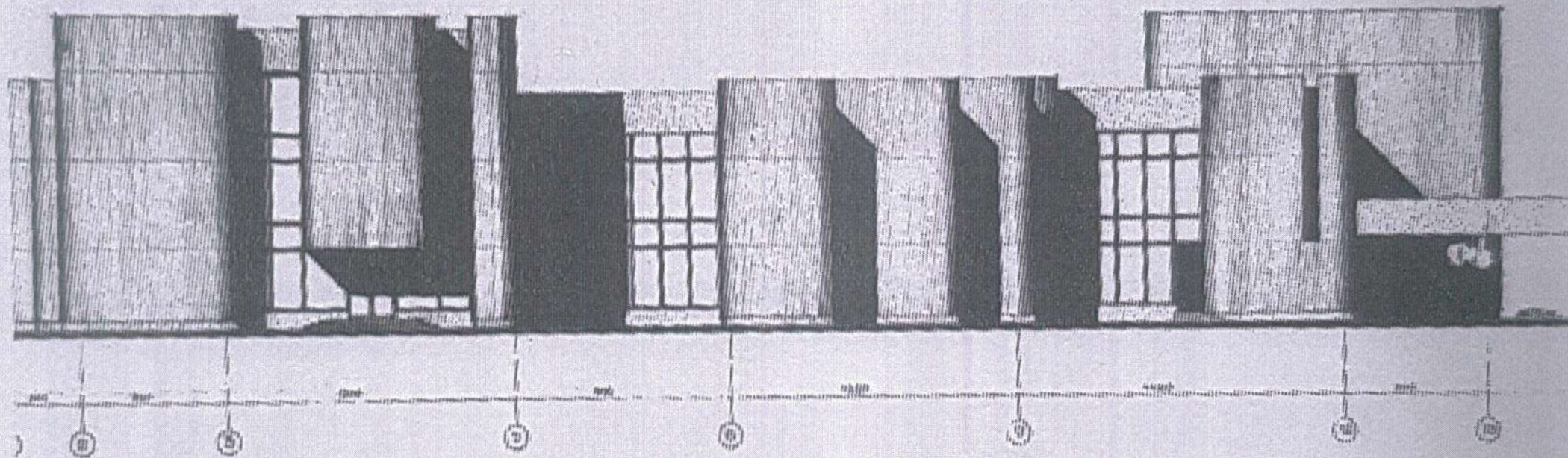

BR 3. Vilniaus santuokų rūmai, V fasadas, 1968 m. brėžinys

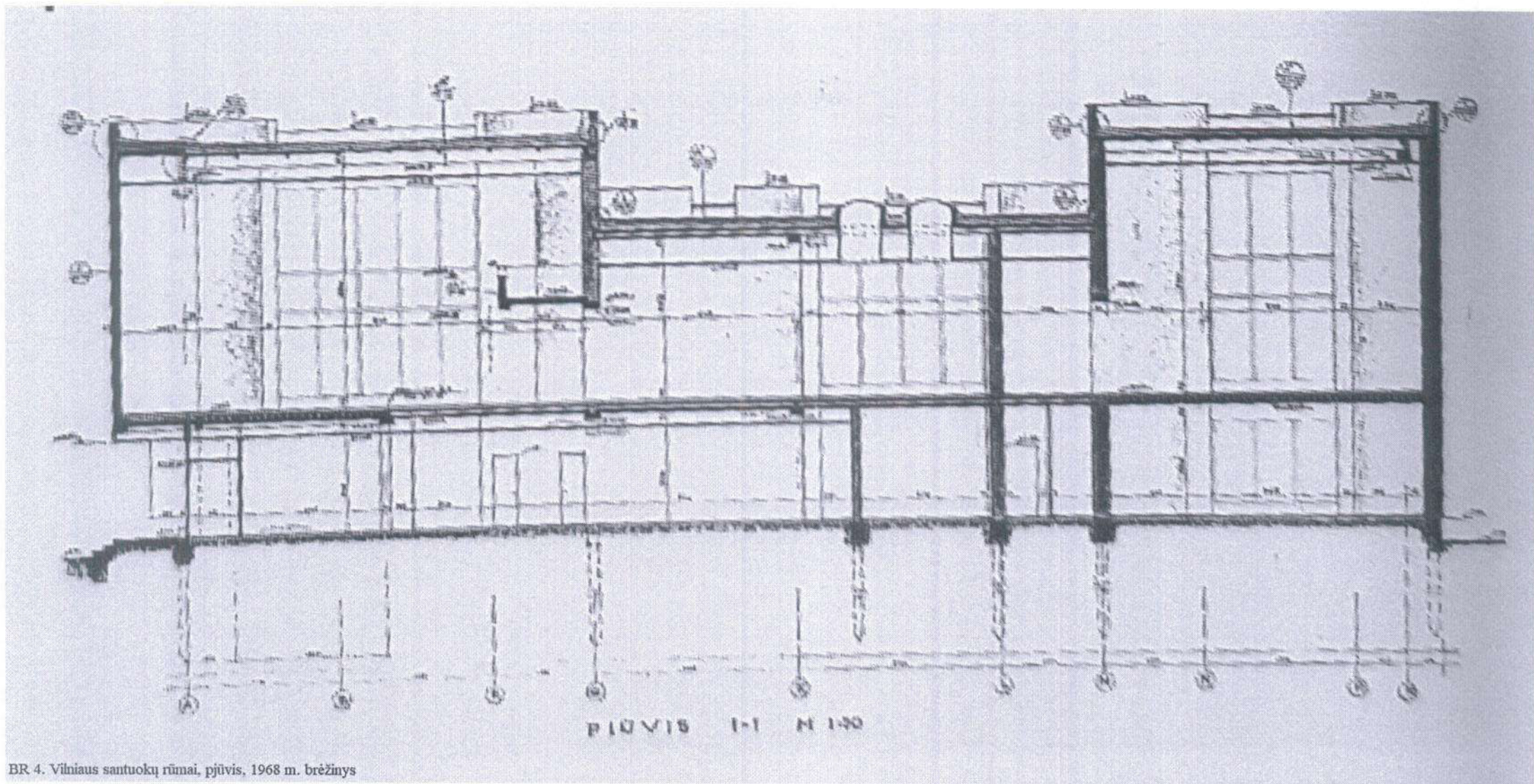

BR 4. Vilniaus santuokų rūmai, pjūvis, 1968 m. brėžinys



BENDRAS AIŠKINAMASIS RAŠTAS

1. BENDRIEJI DUOMENYS:

Statytojas: Vilniaus miesto savivaldybės administracija Konstitucijos pr. 3, Vilnius.

Projekto pavadinimas: Pastato K. Kalinausko g. 21, Vilniuje fasadinių lauko laiptų remonto ir varstomų langų įrengimo projektas.

Objektas: Vilniaus santuokų rūmai, KVR unikal. Nr. 15890

Statiny: Civilinės metrikacijos rūmai, NTR u.Nr. 1094-0137-3016

Adresas: Vilniaus miesto sav., Vilniaus m., K.Kalinausko g.21

Paskirtis: Administracinė (nekeičiama)

Statinio kategorija: Ypatingasis statinys.

Objekto statusas kultūros paveldo registre: Registrinis, vietinis,

Statybos rūšys: Tvarkomieji statybos darbai, Paprastas remontas

2. PROJEKTO RENGIMO DOKUMENTAI:

- Projektavimo darbų sutartis Nr. A62-175/22/PRI.22-06
- Tvarkybos darbų projektavimo sąlygos 2022-07-21 Nr. EVS-48
- Išrašas iš Kultūros vertybių registro objekto Vilniaus santuokų rūmai (u.k. 15890)
- Techninė užduotis: Pastato-civilinės metrikacijos skyriaus, K.Kalinausko g., Vilniuje fasadinių lauko laiptų remonto ir varstomų langų įrengimo projektas.
- Statybos techniniai ir paveldo tvarkybos reglamentai.

3. OBJEKTO APIBŪDINIMAS.

Objektas, Vilniaus santuokų rūmai. Išskirtinės architektūros pastatas. Kultūros paveldo registro unikalus kodas 15890.

Objektas įeina į "Vilniaus miesto istorinė dalis vadinama Naujamiesčiu", KVR unikalus kodas 33653. Teritorijoms nustatyti apsaugos reglamentai.

Žemės darbų vietoje reikalingi archeologiniai tyrimai – sklypas patenka į Vilniaus senjojo miesto ir priemiesčių archeologinę vietovę (u.k. 25504).

Statinys pastatytas 1974 m. , pagal architekto Gedimino Baravyko projektą. Konstruktorius Algimantas Katilius.

4. NORMATYVINIAI DOKUMENTAI.

4.1. LR įstatymai:

- LR Statybos įstatymas. 2016 06 30, Nr. XII-2573.
- LR Nekilnojamojo kultūros paveldo apsaugos įstatymas su vėlesniais pakeitimais, 2004-09-28, Nr. 153-5571, 1995, NR. 3-37
- LR Aplinkos apsaugos įstatymas. 1992 Nr. 20, 2016-05-17 Nr. XII-2358.
- LR Žemės įstatymas. 1994 04 26 Nr. 1-446, 2004 01 27 Nr. IX-1983.
- LR Atliekų tvarkymo įstatymas. 2002 07 01, Nr. IX-1004.
- LR Saugomų teritorijų įstatymas. 2001 12 04 Nr. IX-628.

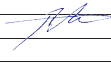
Atest. Nr.		PROJEKTAVIMO IR RESTAURAVIMO INSTITUTAS	Pastato K. Kalinausko g. 21, Vilniuje fasadinių lauko laiptų remonto ir varstomų langų įrengimo projektas			
A1465,0499	PV	Ričardas Bitovtas		2022	PAPRASTOJO REMONTO PROJEKTAS	Laida
					AISKINAMASIS RASTAS	0
LT	Užsakovas (statytojas): Vilniaus miesto savivaldybės administracija		PRI.22-06-PRP-BAR		Lapas 1	Lapų 3

- LR Triukšmo valdymo įstatymas 2004 12 31 Nr. IX 2499

4.2. Paveldo tvarkybos reglamentai, statybos techniniai reglamentai, projektavimo taisyklės:

- STR 1.04.04:2017 „Statinio projektavimas, projekto ekspertizė“
- STR 2.01.01(4):2008 "Esminiai statinio reikalavimai. Naudojimo sauga“
- STR 2.04.01:2018 „Pastatų atitvaros. Sienos, stogai, langai ir išorinės įėjimo durys“
- STR 2.03.01:2019 "Statinių prieinamumas“

5. ESAMOS SITUACIJOS VERTINIMAS:

Langai, fasadinė sistema, buvo atnaujinti, bet vėdinimui buvo pasirinktos horizontalios cilindrinės orlaidės (po vieną patalpai). Dėl didelio langų stiklinimo ploto jų efektyvumas nepakankamas. Mechaninis vėdinimas pastate neveikia.

Lauko laiptai turi pažeidimų. Vykdamas gerbūvio atnaujinimo darbus paviršiai formuoti pagal cokolio apdailos apačios lygį, todėl apatinių pakopų aukštis sumažintas. Aikštelėse nėra tinko atskyrimo nuo aikštelės paviršiaus, dėl ko apatinė sienos dalis drėgna.

6. PROJEKTINIAI SPRENDIMAI

Kultūros vertybių registre Vilniaus santuokų rūmų (15890) vertingąja savybe įvardintas „aliuminio profilio langų rėmų skaidymo tipas“, varstomos dalys komponuojamos simetriškai. Fasadinė stiklinimo sistema paliekama esama, esami stiklo paketai nekeičiami, keičiama tik tose vietose, kur projektuoami varstomi langai. Varstomi langai montuojami į esamus aliuminio profilio rėmus stiklo paketų vietoje, montavimo vietos pateikiamos fasadų brėžiniuose B.01 ir B.02. Fasadinės sistemos dangteliai uždėti visu vitrinų aukščiu, dėl to racionalu varčias taip pat montuoti viename vertikaliame segmente. Varstomų dalių dėstymo principinės schemos pateiktos brėž. B.06.

Varstymas numatytas tik vertikaliai, kad sumažėtų apkrovos į vyrius ir būtų supaprastintas valdymas. Valdymas vyksta greta ant sienos montuojamu dvigubu mygtuku: atidarymo mygtuku langas atidaromas arba sekančiu paspaudimu sustabdomas norimoje padėtyje; uždarymo mygtuku langas uždaromas ir fiksuojamas.

VD1 dėl gabaritų ir numatomos vėjo apkrovos atverčiamas 15° kampu, turi furnitūrą ir sinchronizuotą valdiklį papildomam fiksavimui. VD2 ir VD3 atverčiami 25° kampu ir fiksuojami grandinine pavara.

Langams VD1 turi būti naudojamas „saugus“ stiklas. Siekiant fasadų atspindžių vientisumo grūdintas stiklas naudojamas paketo vidinėje puseje.

Oro apytakai skatinti projektuojami stoginiai ištraukimo ventiliatoriai užtikrinantys oro pasikeitimą patalpose 2 kartus per valandą (maksimalia galia). Numatomi trijų padėčių reguliavimo pulteliai kiekvienai sistemai. Garso slopinimui naudojamas ortakinis slopintuvas per stogo konstrukciją ir rankovės iš akustinių lanksčių ortakių.

Būtina atlikti priešgaisrinį angos stoge sandarinimą.

Segmentinių pakabinamų lubų plokštės išmontuojamos ir vėl tos pačios gražinamos į savo vietą. Segmentinėse modulinėse lubose po du segmentus pakeičiami presuotomis arba kirstai tempto tinklo nerūdijančio plieno grotelėmis.

Ventiliatorių lokalizavimas tikslinamas projekto vykdymo priežiūros metu, atidengus pakabinamas lubas, atidengus perdangą, angos įrengiamos briaunuotos plokštės dugno centre. Ištraukimo rankovių ilgis derinamas prie pakabinamų lubų ritmo.

	PROJEKTAVIMO IR RESTAURAVIMO INSTITUTAS	PRI.22-06-PRP-BAR	Laida	Lapas	Lapų
			0	2	3

Laiptų L-1 bendras aukštis dėl sukkelto dangos lygio sumažėjo iki 26 cm. Dangai naudoti granito plokštes. Tinko sankirtoje su aikštelių plokštuma režyje formuoti cokolį hidrofobiniu glaistu. Laiptus L-2 pritaikant prie lauko dangos altitudės, reikia perbetonuoti betono pagrindą, uždėti naujas antpakopes.

Laiptams L-3 reikia šalinti defektus ir perglaistyti betono šoninę dalį bei priešpakopės plokštumas. Formuoti plintusinę zoną cokolio pusėje hidrofobiniu glaistu.

Visų laiptų aikštelėse fasado rievėto tinko apačioje formuoti režį ir jį užglaistyti hidrofobiniu smukiagrūdžiu mišiniu.

7. SAUGAUS NADOJIMO PRIEMONĖS

Visuose laiptuose (tame tarpe L-A ir L-B) nėra išpėjamųjų paviršių. Gerbūvio sutvarkymo projekte (Priedas Nr. 1) numatyta ties pagrindiniais laiptais įrengti išpėjamuosius paviršius dangoje. Šiame projekte numatoma įrengti laiptų viršutinėje dalyje.

Naudojami nerūdijančio plieno kauburėliai. Montuojami pagal ISO 21542:2011 išdėstytus reikalavimus.

Kauburėliai įklijuojami į dangos elementus. Išdėstymas gali nežymiai koreguotis atsižvelgiant į esamas dangos siūles.

8. ELEKTROTECHNINĖ IR APSAUGOS SIGNALIZACIJOS DALYS.

Projektuojami 230V prievadai prie langų atidarymo mygtukų ir atskiros grupės prie ištraukimo ventiliatorių. Atskiras skydas projektuojamas pat. 3-01.

Apsaugos signalizacijos atvaizdavimo modulis įrengiamas prie išėjimo pat. 1-02.

Prievadų magistralės numatomos kloti virš pakabinamų segmentinių lubų. Magistralių trasos gali būti koreguojamos atidengus viršlubį ir įvertinus esamas konstrukcijas ir įrangą.

AS ir E dalyse etapai nenumatomi – visi kabeliai klojami vienu metu, ne montuojamiems langams kabelių prievadai paliekami virš pakabinamų lubų. Vietos fiksuojamos išpildomojoje dokumentacijoje

9. GAISRINĖS SAUGOS DALIES PRIVALOMUMAS

Šiame projekte nėra numatoma jokių pastato planinės struktūros ar medžiagiškumo keitimų. Sprendimai neįtakoja evakuacijos kelių ar patalpų gaisrinio pavojingumo sprendimų. Todėl GS dalis nėra rengiama.

10. PROJEKTO RENGIMO ĮRANGA

Autodesk Autocad 2014; ZWcad 2020; Microsoft Office; PDF24.

	PROJEKTAVIMO IR RESTAURAVIMO INSTITUTAS	PRI.22-06-PRP-BAR	Laida	Lapas	Lapų
			0	3	3

BENDRIEJI REIKALAVIMAI

TS-I. STATYBOS DARBŲ VYKDYMO TVARKA

Statinio statybos darbai vykdomi gavus statybos leidimą, objektų statybos darbai turi būti vykdomi pagal parengtą darbo projektą.

Prieš pradėdant statybos darbus būtina paruošti statybos darbų vykdymo technologijos projektą.

Statybos darbų eiga (nuo statybos pradžios iki statinio pripažinimo tinkamu naudoti) turi būti aprašoma statybos darbų žurnale. Į žurnalą taip pat įrašomi visų statybos priežiūros dalyvių atliktų patikrinimų rezultatai ir reikalavimai. Statinio pripažinimo tinkamu naudoti tvarka ir privalomuosius dokumentus nustato STR 1.05.01:2017

Lietuvos statybos techniniai reglamentai

Lietuvos Respublikos statybos įstatymas.

STR 1.05.01:2017 Statybą leidžiantys dokumentai. Statybos užbaigimas. Statybos sustabdymas. Savavališkos statybos padarinių šalinimas. Statybos pagal neteisėtai išduotą statybą leidžiantį dokumentą padarinių šalinimas.

STR 1.06.01:2016 Statybos darbai. Statinio statybos priežiūra.

STR 1.01.04:2015 Statybos produktų, neturinčių darniųjų techninių specifikacijų, eksploatacinių savybių pastovumo vertinimas, tikrinimas ir deklaravimas. bandymų laboratorijų ir sertifikavimo įstaigų paskyrimas. nacionaliniai techniniai įvertinimai ir techninio vertinimo įstaigų paskyrimas ir paskelbimas.

Kiekviena šių leidinių publikacija turi būti paskutinės redakcijos, priedai turi būti įsigalioję šios Specifikacijos išleidimo dieną, jeigu nenurodyta kitaip.

Taip pat turi būti vadovaujama kitais statybos techniniais reglamentais, kurie nurodyti projekte.

Standartai

Lietuvos standartai LST, LST EN, LST ISO. Standartų reikalavimai taikomi statybinių medžiagų, gaminių ir dirbinių gamybai ir bandymams. Taikomi standartai nurodomi atskirų statybos darbų techninėse specifikacijose.

Statybos eiga

Statybos metu statybos darbų vadovas bendruoju atveju turi užtikrinti šių reikalavimų vykdymą:

- Saugaus darbo;
- Gaisrinės saugos;
- Aplinkos apsaugos;
- Tinkamų darbo higienos sąlygų statybvietėje ir statomame statinyje užtikrinimo;
- Trečiųjų asmenų interesų apsauga statybos metu.

REIKALAVIMAI STATYBOS PRODUKTAMAS

TS 1.1 VARSTOMOS FASADO VITRINŲ DALYS.

Varstomi elementai montuojami į esamą sumontuotą fasadinę aliuminio sistemą, esamų stiklo paketų vietoje. Projektuojami elementai, aliuminio langai su termointarpais, turi būti suderinti su esamais gabaritais ir storiu (pvz Aluprof MB 79 sistemos, aliuminio langai su termointarpais ar panašiu parametru) atverčiami langai, kai vyriai tik apačioje.

Paviršius natūralaus anodavimo CO.

Valdomi bus automatinėmis pavaromis ir fiksavimo elementais. Žiūr. TS 1.2.

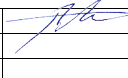
Atest. Nr.		PROJEKTAVIMO IR RESTAURAVIMO INSTITUTAS	Pastato K. Kalinausko g. 21, Vilniuje fasadinių lauko laiptų remonto ir varstomų langų įrengimo projektas			
A1465,0499	PV	Ričardas Bitovtas		2022	PAPRASTOJO REMONTO PROJEKTAS	Laida
					TECHNINĖS SPECIFIKACIJOS	0
LT	Užsakovas (statytojas): Vilniaus miesto savivaldybės administracija			PRI.22-06-PRP-TS	Lapas 1	Lapų 4

Prieš gaminant aliuminio rėmus patikslinti esamų stiklo paketų stori.

Stiklo paketai skaidraus stiklo, vienos kameros, su selektyvine danga, užpildyti argonu, aliuminio rėmeliu (derinamasi prie esamų).

Didieji segmentai yra saugaus stiklo įrengimo zonoje. Grūdintas stiklas naudotinas tik iš vidinės pusės (kad fasado visumoje neatsirastų „banguoto“ paviršiaus efekto).

Galimas stiklo paketo struktūra: maži langai - 4 sel-20Ar-33.1, dideli langai - 6gr. sel-18Ar-33.2, arba panašių sąvybių. Stiklų grupės faktinį atspalvį patikrinti vietoje pagaminus pavyzdžius.

Stiklo paketo struktūra, mm	Stiklai	Dujos	Ug,W/m2 K	LT,%	LR,%	q(SF),%	FS
4-16Ar-4GNP2	2	Arg	1,1	81	12	63	CG Premium2

Stiklai – Stiklų skaičius

Dujos – Užpildymo dujos

Ug,W/m2K – Šilumos perdavimo koeficientas

LT,% - Šviesos laidumas

LR,% - Šviesos atspindėjimas

q(SF),% - Bendras saulės energijos laidumas

FS – Funkcinis stiklas

TS 1.2 AUTOMATINĖS PAVAROS IR AUTOMATIKA.

Grandininės ir lango rakinimo pavaros (D+H Mechatronic arba analogiškos) yra skirtos automatiniam langų atidarymui natūraliam vėdinimui. Pavaros turi turėti atidarymo, uždarymo ir tarpinio atidarymo funkciją. Pavaros turi turėti lango tarpinių atlaisvinimo funkciją.

Pavarų įtampa ~230V, ~50-60 Hz.

Visos pavaros turi turėti ~10% jėgos rezervą, vertinant, kad langas bus veikiamas vėjo apkrovos. Didelio formato langai turi turėti papildomą fiksavimo furniturą su automatinio uždarymo mechanizmu sinchronizuojamu su grandinine pavara.

Grandininės pavaros turi būti nudažytos pagal RAL 9006 spalvą, matiškumas ~30%.

Visos pavaros turi turėti PLP, BSY+ arba ACB technologiją, kuri leidžia keisti pavaros parametrus programinės įrangos pagalba.

Langų, ant kurių bus sumontuotos dvi ir daugiau pavaros, jos privalo būti sinchroninės.

Galimų naudoti produktų rinkinys su detaliu savybių aprašymu pateiktas projekto prieduose. Parenkant alternatyvius gaminius reikia užtikrinti, kad produktai nebūtų reikšmingai blogesnių savybių. Parametrų skirtumus derinti su Statytojo tech. priežiūros ir projekto vadovais.

TS 2.1 STOGINIS AŠINIS VENTILIATORIUS.

Pagamintas naudojant cinkuotą plieną. Montuojamas ant stogo, sujungiamas su ortakiu. Su tvirtinimo plokšte tvirtinimui iš viršaus. Darbinė įtampa ~230V, ~50-60 Hz. Galia ~250 W.

Skersmuo. ~315 mm

Ištraukimo našumas ~2000-2500 m3/h

Variklio RPM ~2660 aps/min

Triukšmo lygis <75 dB

IP klasė IPX4

Ventiliatorių lokalizavimas tikslinamas projekto vykdymo priežiūros metu, atidengus pakabinamas lubas, atidengus perdangą, angos įrengiamos briaunuotos plokštės dugno centre. Ištraukimo rankovių ilgis derinamas prie pakabinamų lubų ritmo.

TS 2.2 APVALUS TRIUKŠMO SLOPINTUVAS.

Pagamintas naudojant cinkuotą plieną, ugniai atsparią ir garsą izoliuojančią medžiagą. Vidinis paviršius perforuotas. Izoliacinis sluoksnis padengtas apsaugine danga, saugančia nuo pluošto išpūtimo.

	PROJEKTAVIMO IR RESTAURAVIMO INSTITUTAS	PRI.22-06-PRP-TS	Laida	Lapas	Lapų
			0	2	4

Slopintuvo efektyvumas nuo ~3 iki ~30dB (63-1000Hz) ir nuo ~14 iki ~8dB (2000-8000Hz).

~D 315 atvamzdžiai su EPDM sandarinimo tarpinėmis.

Gaminio bendras skersmuo ~<420mm.

TS 2.3 LANKSTŪS AKUSTINIAI ORTAKIAI.

Ortakis lankstus, lengvai suspaudžiamas ir ištempiamas per visą ilgį, nedegus, slopina triukšmą, neleidžia kondensatui susidaryti. Montuojamas kreivalinijiniu keliu iki pasirinktos vietos.

Vidinė dalis iš perforuotos aliuminio folijos su poliesteriu, viduryje stiklo vatos (~25mm) ir išorinė dalis padengta aliuminio folija.

Darbinė temperatūra nuo ~-30 °C iki ~+140 °C.

TS 2.4 KANALINIS VENTILIATORIUS.

Ašinis kanalinis ventiliatorius, trijų greičių variklis, valdomas rankiniu perjungėju. Korpusas iš cinkuotos ~1 mm storio skardos, su apsauginėm grotelėm. Gaminio dydis d ~<-200mm, l~< 250mm.

Pajėgumas reguliuojamas pakopomis nuo ~300 iki ~350 m³/h. Slėgimas ~20-52PA, triukšmingumas ~30 – 36 dB (I,II,III greičiais).

~230 VAC / 50-60 Hz išėjimą kiekvienoje maks. varžinė apkrova max. ~10 A (~3 A induktyvinėje padėtyje).

Maksimali transportuojamo oro temperatūra ~40 °C.

TS 2.5 TRIJŲ GREIČIŲ PERJUNGĖJAS.

Perjungėjas skirtas valdyti trijų pakopų ventiliatorių variklių greitį rankiniu būdu. Virštinkinio montavimo, montuojamas po ventiliatoriaus grotelėmis ~1,80 m aukštyje nuo grindų lygio.

Trys padėtyys (1, 2 ir 3) užtikrina 230 VAC / 50-60 Hz išėjimą kiekvienoje maks. varžinė apkrova yra 10 A (~3 A induktyvinėje padėtyje). Maksimali aplinkos temperatūra ~> 40 °C.

Plastmasinė dėžutė: ASA, RAL 9010 (dramblio kaulo) spalvos, dangtelis poliamidinis atitinkantis IEC 60335 standartus. IP54 saugumo klasės.

Atitinka žemos įtampos direktyvą 2014/35/EC, RoHs direktyvą 2011/65/EC.

TS 3.1 ĮSPĖJAMIEJI PAVIRŠIAI TIES LAUKO LAIPTAIS.

Numatomi naudoti pavieniai nupjautiniai kūgiai, pagaminti iš aukščiausios kokybės 316 markės nerūdijančio plieno. Paviršius gerai prižiūrimas ir užtikrina pakankamą kontrastingumą.

Įspėimo elementai montuojami į bet kokį tvirtą paviršių. Gali būti įvairių raštų, „radialinio“ arba „kristalinio“ neslidaus piešinio. Nupjautų kūgių viršaus skersmuo turi būti nuo 20 iki 25mm, o pagrindo skersmuo turi būti 10±1mm didesnis už viršaus. Elementų aukštis ~4-5mm.

Atstumai tarp nupjautų kūgių centrų priklauso nuo viršaus ir reikalavimai yra nurodyti ISO 21542:2011, priedas A, punktai A.4.

Lauke naudotini tik 20-25mm skersmens (viršaus):

Viršaus skersmuo mm	Atstumas tarp centrų mm
20	50-68
25	56-70

Montuojant gali būti nežymios tolerancijos atsižvelgiant į dangos elementų siūles.

Galimų naudoti produktų rinkinys su detaliu sąvybių aprašymu pateiktas projekto prieduose. Parenkant alternatyvius gaminius reikia užtikrint, kad produktai nebūtų reikšmingai blogesnių sąvybių. Parametrų skirtumus derinti su Statytojo tech. priežiūros ir projekto vadovais.

TS 4.1 BATŲ VALYMO GROTELĖS SU RĖMU.

	PROJEKTAVIMO IR RESTAURAVIMO INSTITUTAS	PRI.22-06-PRP-TS	Laida	Lapas	Lapų
			0	3	4

Batų valymo grotelės iš cinkuoto plieno, matmenys 75 x 50 cm, aukštis 20 mm, akučių dydis apsis 9-31 mm, skirtos naudoti išorėje. Apkrovos klasė pagal EN 1253 L-15, Pėstieji. Spalva natūrali cinkuoto plieno.

Rėmas batų valymo grotelėms, cinkuoto plieno, matmenys 75 x 50 cm, aukštis 26,5 mm, specialus cinkuoto plieno profiliuotis, spalva natūrali cinkuoto plieno.

Montuoti viename aukštyje su danga.

TS 5.1 PAKABINAMŲ LUBŲ GROTELĖS.

Presuotos arba kirstai tempto tinklo nerūdijančio plieno grotelės, matmenys 600 x 600 x 20 mm, oro pralaidumas 80%. Montuojamos į pakabinamų lubų segmentus.

	PROJEKTAVIMO IR RESTAURAVIMO INSTITUTAS	PRI.22-06-PRP-TS	Laida	Lapas	Lapų
			0	4	4

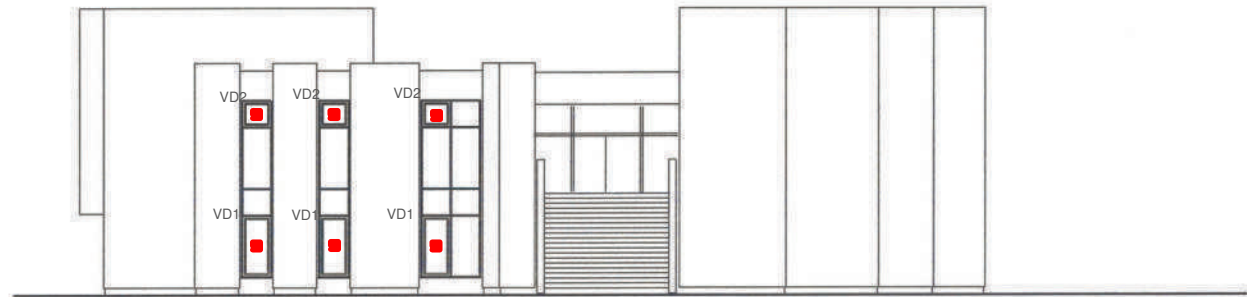

PIETINIS FASADAS M 1:200

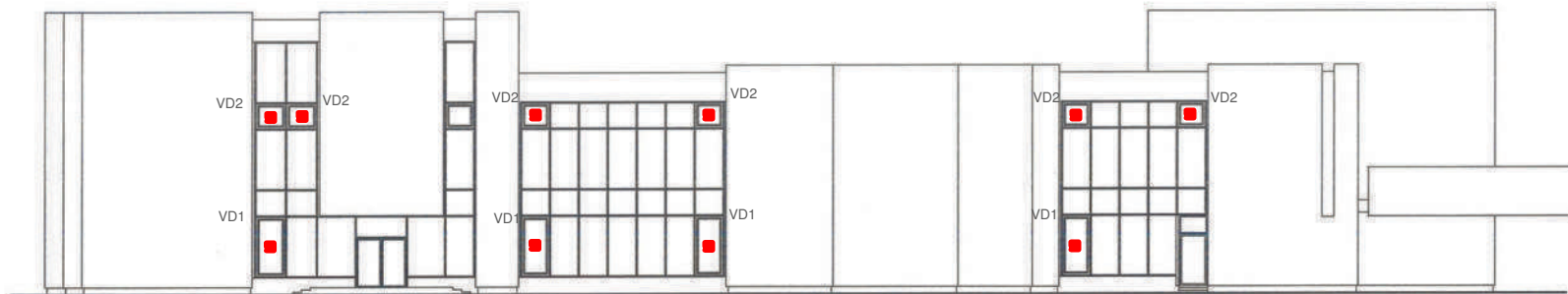

VAKARINIS FASADAS M 1:200

KVAL. PATV. DOK. NR.	 PROJEKTAVIMO IR RESTAURAVIMO INSTITUTAS	VILNIAUS SANTUOKŲ RŪMAI npr un.k. 15890	
		Pastatai K.Kalinausko g. 21, Vilniuje fasadinių lauko laiptų remonto ir varstomų langų (rengimo projektas (paprastas remontas))	
A1465, 0496	PV	Ričardas Bitovas	PROJEKTO STADIJA IR DALIS
A1465, 0496	Arch.	Ričardas Bitovas	PAPRASTOJO REMONTO PROJEKTAS Architektūrinė dalis
			DOKUMENTO PIRMININIS
			Varstomų dalių montavimas esamose fasadų vitrinose. Pietinis ir vakarinis fasadai M 1:200
			LAPAS
			LAPŲ
LT	STATYTOJAS IR (ARBA) UŽSAKYTOJAS: Vilniaus miesto savivaldybės administracija Konstitucijos pr. 3, Vilnius LT-09601	DOKUMENTO ŽYMOS PRI.22-06-PRP-SA-B.01	0 1 1

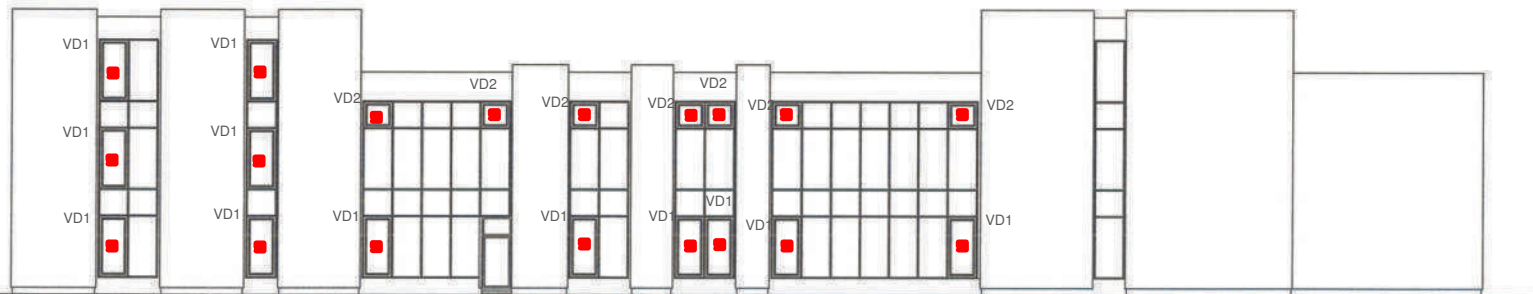

RYTINIS FASADAS M 1:200

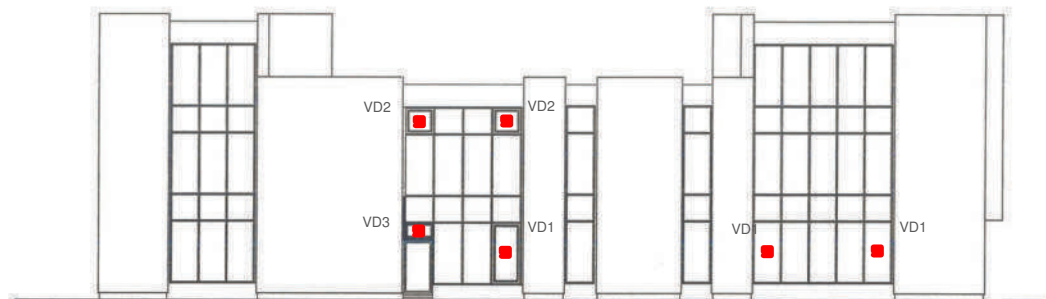

ŠIAURINIS FASADAS M 1:200

KVAL. PATV. DOK. NR.		PROJEKAVIMO IR RESTAURAVIMO INSTITUTAS		VILNIAUS SANTUOKŲ RŪMAI npr un.k: 15890		
				Pastato K.Kalinausko g. 21, Vilniuje fasadinių lauko laiptų remonto ir varstomų langų įrengimo projektas (paprastas remontas)		
A1465, 0496	PV	Ričardas Bitovtas		PROJEKTO STADIJA IR DALIS		
A1465, 0496	Arch.	Ričardas Bitovtas		PAPRASTOJO REMONTO PROJEKTAS Architektūrinė dalis		
				DOKUMENTO PASAIDINIMAS		LAIDA
				Varstomų dalių montavimas esamose fasadų vitrinose. Rytinis ir šiaurinis fasada! M 1:200		0
LT	STATYTOJAS IR (ARBA) UŽSAKYTOJAS:	Vilniaus miesto savivaldybės administracija Konstitucijos pr. 3, Vilnius LT-09601		DOKUMENTO ŽYMOS		LAPAS / LAPŲ
				PRI.22-06-PRP-SA-B.02		1 / 1

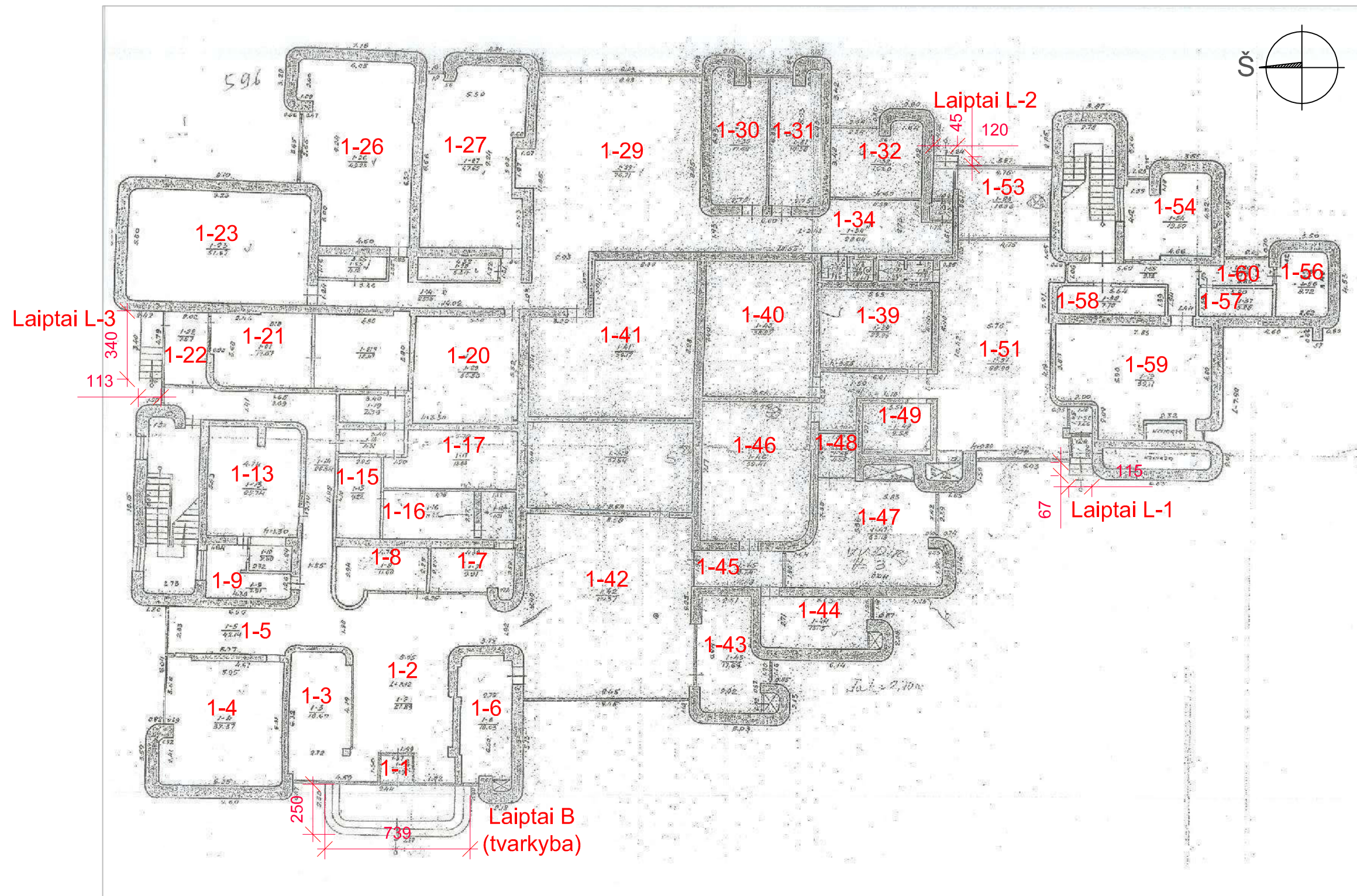

Vilniaus santuokų rūmų pirmo aukšto plano schema su patalpų žymėjimu.

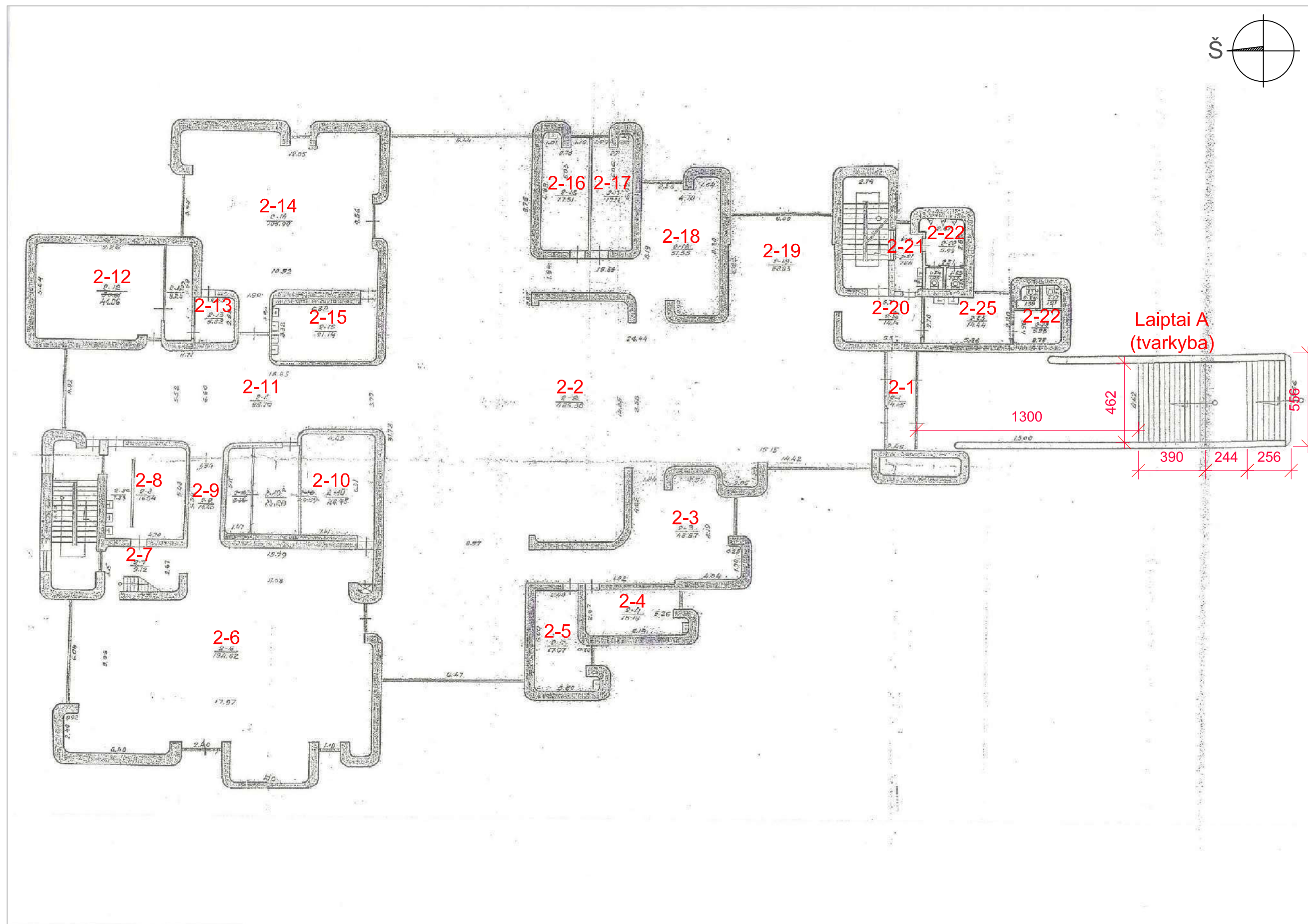

Vilniaus santuokų rūmų antro aukšto plano schema su patalpų žymėjimu.

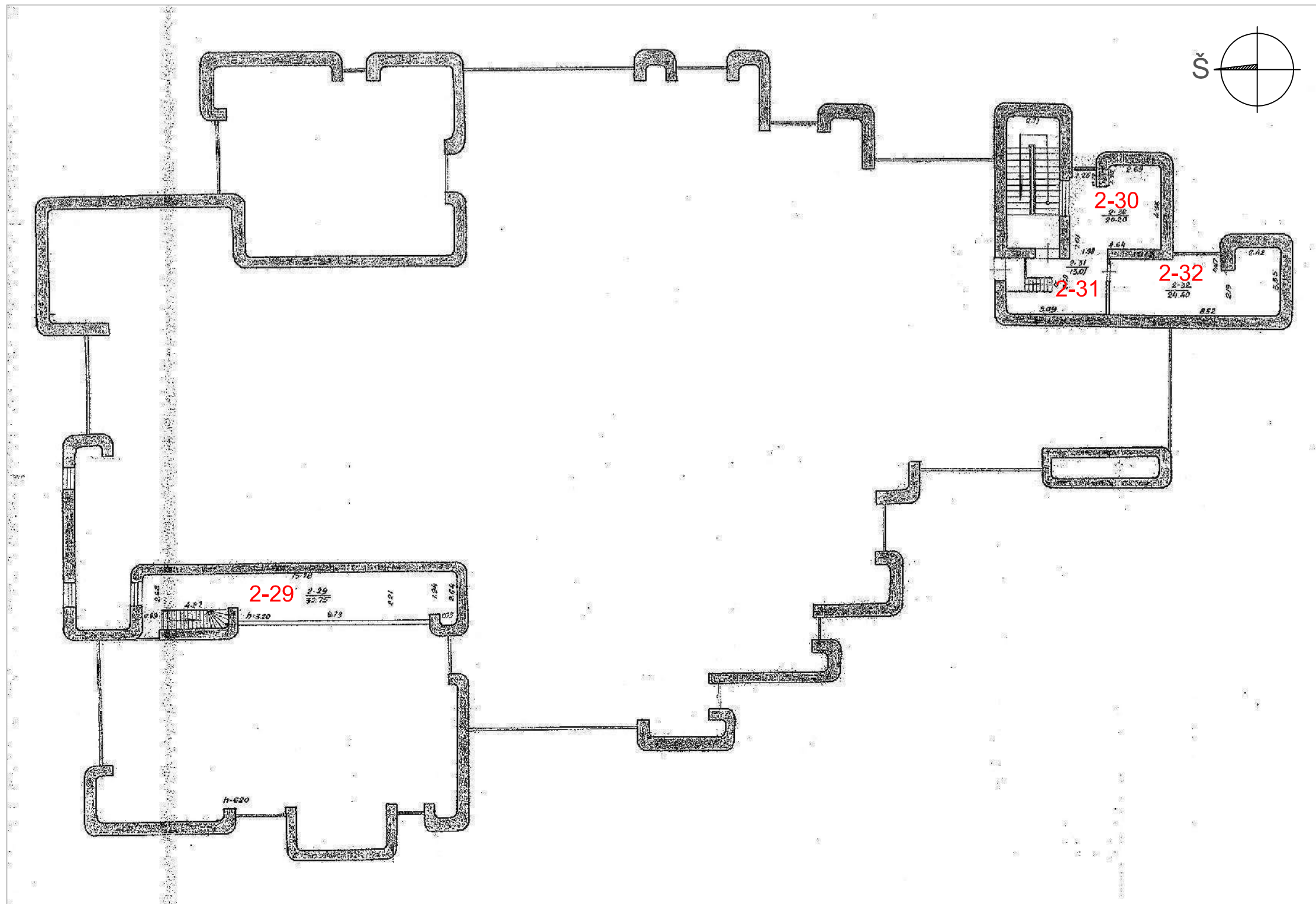

Vilniaus santuokų rūmų stogo ir trečio aukšto plano schema su patalpų žymėjimu.

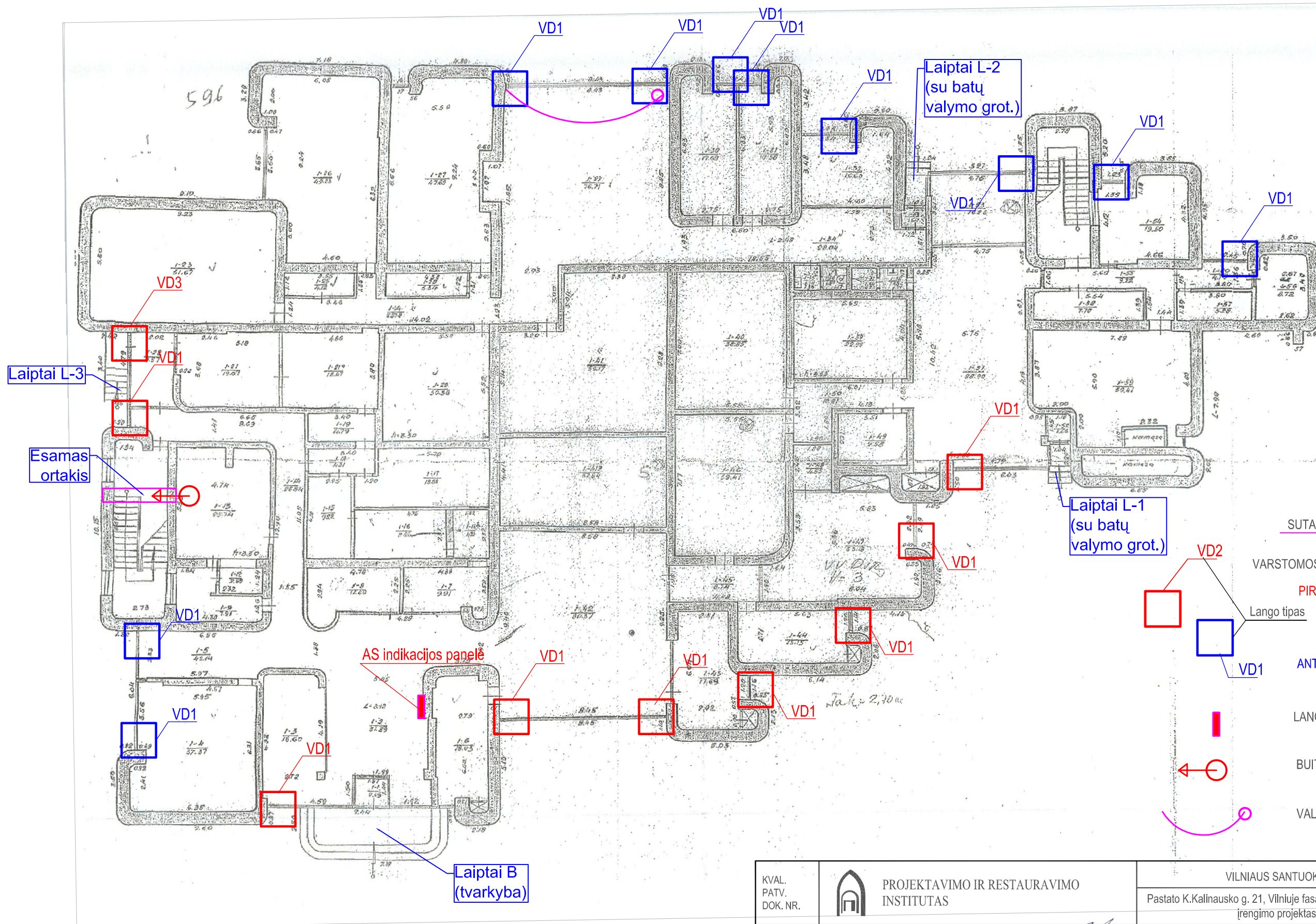
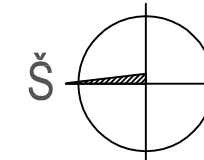



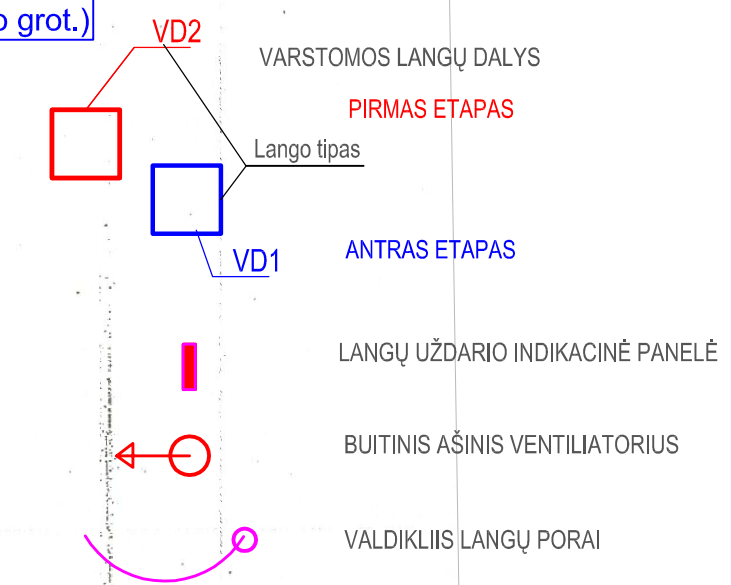

SUTARTINIS ŽYMĖJIMAS

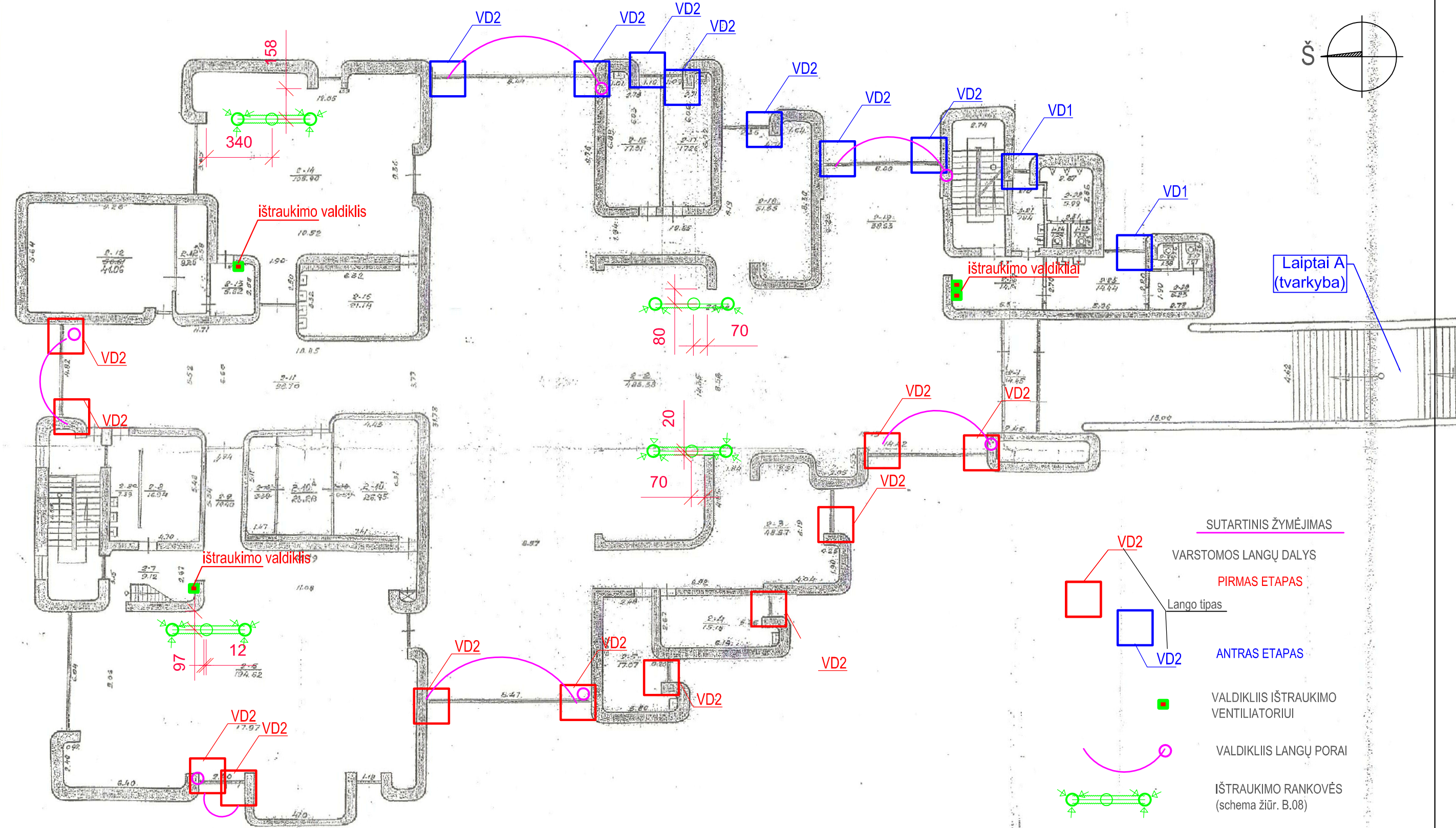
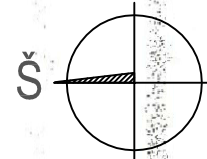

KVAL. PATV. DOK. NR.	 PROJEKTAVIMO IR RESTAURAVIMO INSTITUTAS	VILNIAUS SANTUOKŲ RŪMAI npr un.k. 15890		
		Pastato K.Kalinausko g. 21, Vilniuje fasadinių lauko laiptų remonto ir varstomų langų įrengimo projektas (paprastas remontas)		
A1465, 0499	PV	Ričardas Bitovtas	PROJEKTO STADIJA IR DALIS	
A1465, 0499	Arch.	Ričardas Bitovtas	PAPRASTOJO REMONTO PROJEKTAS Architektūrinė dalis	
			DOKUMENTO PAVADINIMAS	LAIDA
			Pirmo aukšto planas M 1:200	0
LT	STATYTOJAS IR (ARBA) UŽSAKOVAS:	Vilniaus miesto savivaldybės administracija Konstitucijos pr. 3, Vilnius LT-09601	DOKUMENTO ŽYMUO	LAPAS LAPŲ
			PRI.22-06-PRP-SA-B.03	1 1



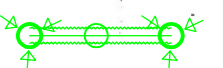

SUTARTINIS ŽYMĖJIMAS

-  VARSTOMOS LANGŲ DALYS
- PIRMAS ETAPAS**
-  Lango tipas
- ANTRAS ETAPAS**
-  VALDIKLIS IŠTRAUKIMO VENTILIATORIUI
-  VALDIKLIS LANGŲ PORAI
-  IŠTRAUKIMO RANKOVĖS (schema žiūr. B.08)

Ventiliacijos elementų vietos lokalizacija preliminarai, tikslinama darbų metu demontavus pakabinamųjų lubų fragmentus, atidengus g/b perdangą.

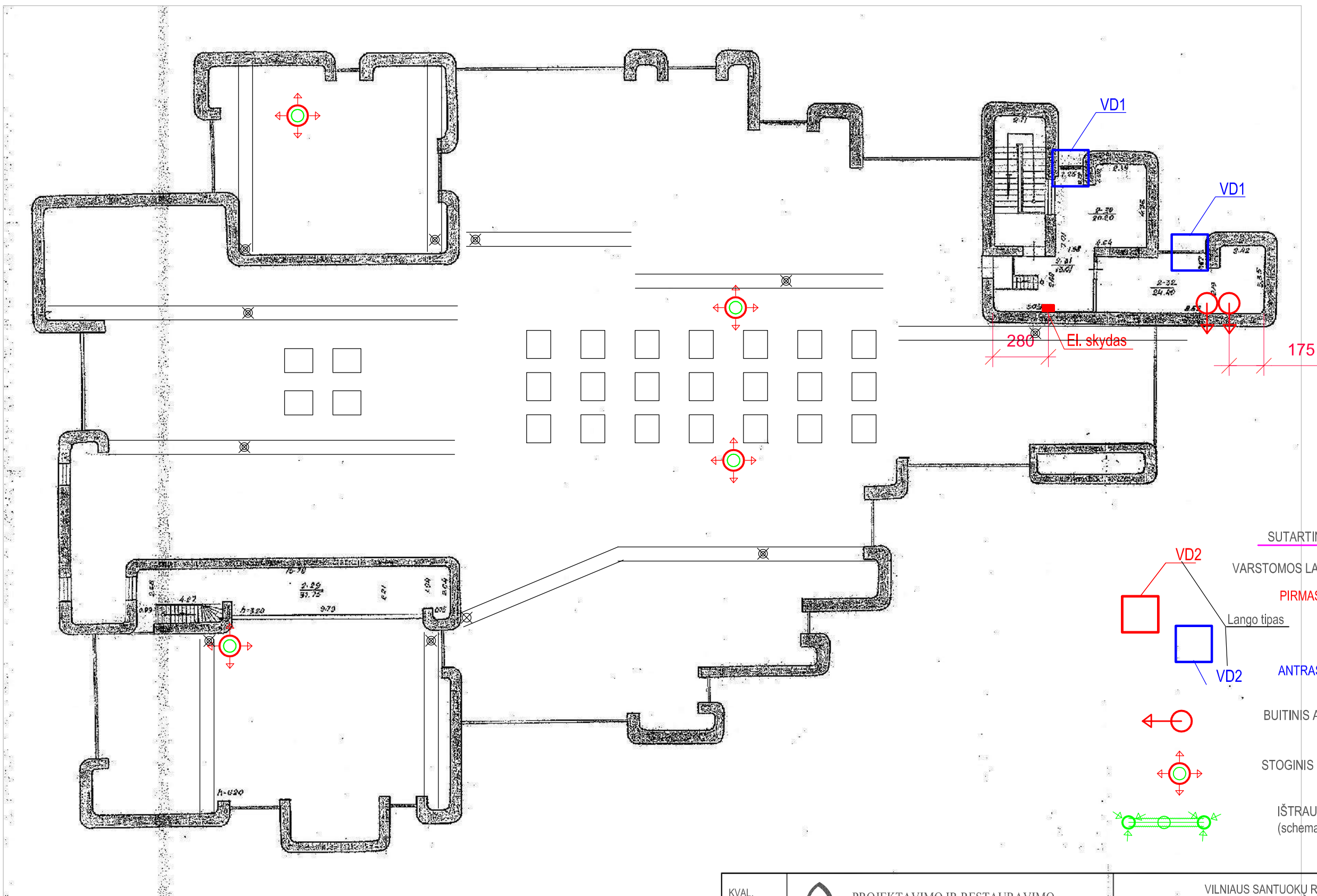
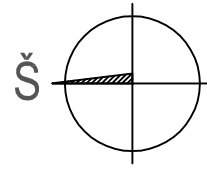
KVAL. PATV. DOK. NR.	 PROJEKTAVIMO IR RESTAURAVIMO INSTITUTAS	VILNIAUS SANTUOKŲ RŪMAI npr un.k. 15890			
		Pastato K.Kalinausko g. 21, Vilniuje fasadinių lauko laiptų remonto ir varstomų langų įrengimo projektas (paprastasis remontas)			
A1465, 0499	PV	Ričardas Bitovtas		PROJEKTO STADIJA IR DALIS	PAPRASTOJO REMONTO PROJEKTAS
A1465, 0499	Arch.	Ričardas Bitovtas		DOKUMENTO PAVADINIMAS	Architektūrinė dalis
				Antro aukšto planas	LAIDA
				M 1:200	0
LT	STATYTOJAS IR (ARBA) UŽSAKOVAS:	Vilniaus miesto savivaldybės administracija	DOKUMENTO ŽYMUO	PRI.22-06-PRP-SA-B.04	LAPAS
		Konstitucijos pr. 3, Vilnius LT-09601			LAPŲ
					1
					1

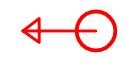
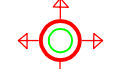
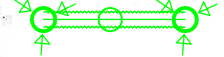

-  VARSTOMOS LANGŲ DALYS
- PIRMAS ETAPAS**
-  Lango tipas
- ANTRAS ETAPAS**
-  BUITINIS AŠINIS VENTILIATORIUS
-  STOGINIS VENTILIATORIUS
-  IŠTRAUKIMO RANKOVĖS (schema žiūr. B.08)

Ventiliacijos elementų vietos lokalizacija preliminarai, tikslinama darbų metu pagal antrą aukštą.

KVAL. PATV. DOK. NR.	 PROJEKTAVIMO IR RESTAURAVIMO INSTITUTAS	VILNIAUS SANTUOKŲ RŪMAI npr un.k. 15890			
		Pastato K.Kalinausko g. 21, Vilniuje fasadinių lauko laiptų remonto ir varstomų langų įrengimo projektas (paprastasis remontas)			
A1465, 0499	PV	Ričardas Bitovtas		PROJEKTO STADIJA IR DALIS	PAPRASTOJO REMONTO PROJEKTAS
A1465, 0499	Arch.	Ričardas Bitovtas		Architektūrinė dalis	
				DOKUMENTO PAVADINIMAS	Trečio aukšto ir stogo planas
					M 1:200
				LAI DA	0
LT	STATYTOJAS IR (ARBA) UŽSAKOVAS:	Vilniaus miesto savivaldybės administracija	DOKUMENTO ŽYMUO	LAPAS	LAPŲ
		Konstitucijos pr. 3, Vilnius LT-09601	PRI.22-06-PRP-SA-B.05	1	1

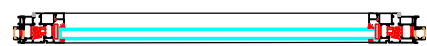
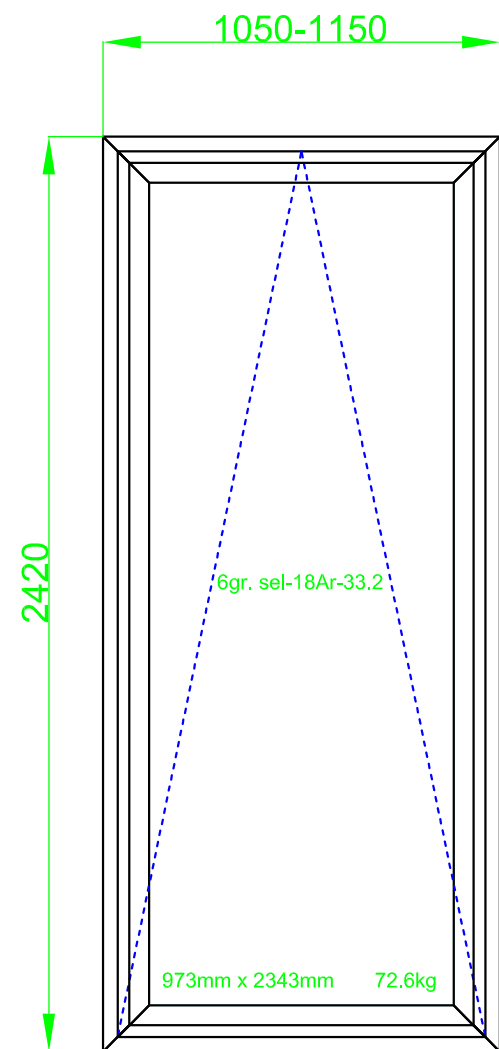

VARSTOMA DALIS
TIPAS **VD1**

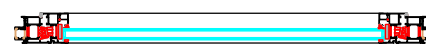
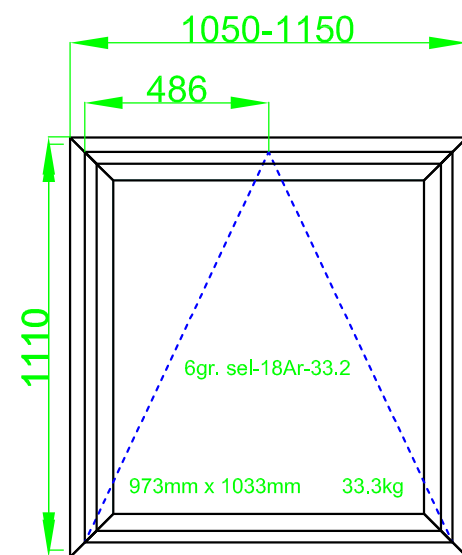

VARSTOMA DALIS
TIPAS **VD2**

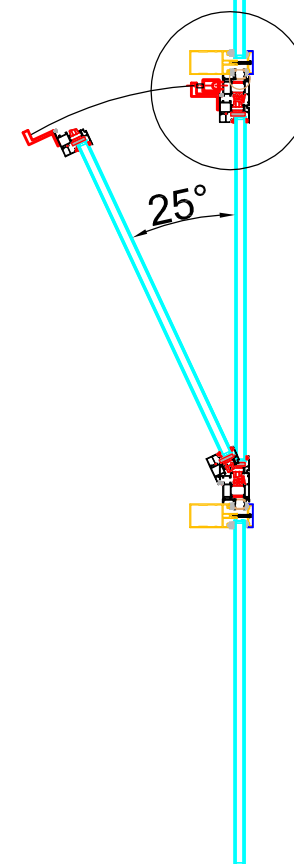

GRANDININĖ PAVARA

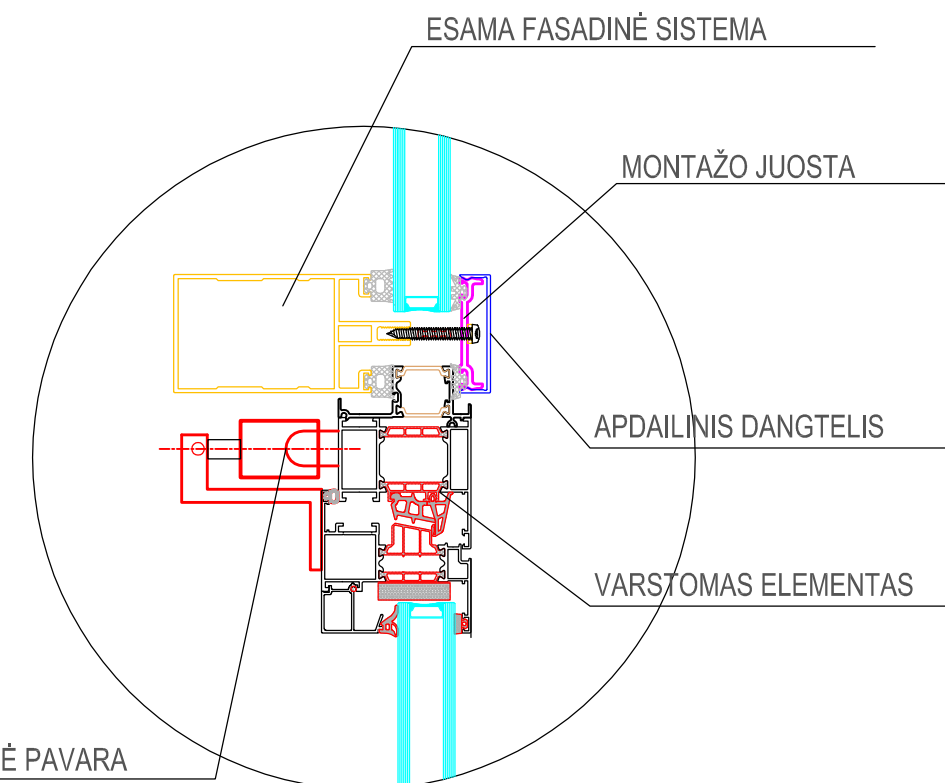

KVAL. PATV. DOK. NR.	 PROJEKTAVIMO IR RESTAURAVIMO INSTITUTAS			VILNIAUS SANTUOKŲ RŪMAI npr un.k. 15890		
				Pastato K.Kalinausko g. 21, Vilniuje fasadinių lauko laiptų remonto ir varstomų langų įrengimo projektas (paprastasis remontas)		
A1465, 0496	PV	Ričardas Bitovtas		PROJEKTO STADIJA IR DALIS		
A1465, 0496	Arch.	Ričardas Bitovtas		PAPRASTOJO REMONTO PROJEKTAS Architektūrinė dalis		
				DOKUMENTO PAVADINIMAS		LAIDA
				Varstomos vitrinės dalys montuojamos esamos fasadinės sistemos elementais M 1:20		0
LT	STATYTOJAS IR (ARBA) UŽSAKOVAS:			DOKUMENTO ŽYMUO		LAPAS
	Vilniaus miesto savivaldybės administracija Konstitucijos pr. 3, Vilnius LT-09601			PRI.22-06-TP-SA-B.07		LAPŲ
				1		1

Ventiliatorius patalpų oro šalinimo sistemai.

Skersmuo. 315 mm
 Ištraukimo našumas 2200 m³/h
 Galia 250 W
 Variklio RPM 2660 aps/min
 Triukšmo lygis <75 dB
 IP klasė IPX4

Reguliuojamo greičio stoginis ventiliatorius d315,
 2200 m³/h, 230V

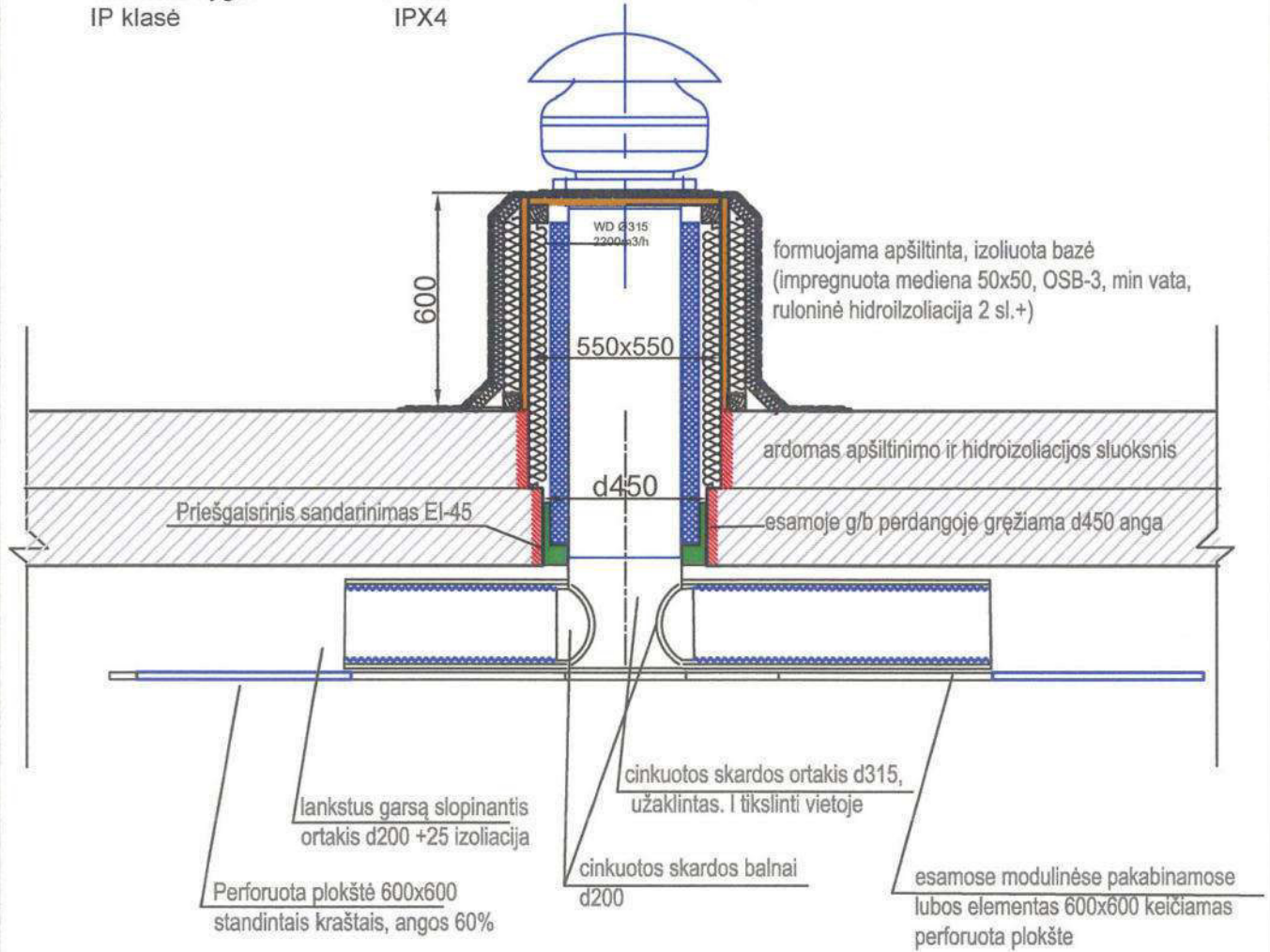

Patalpų viduje:

Elektros variklių greičio jungiklis, skirtas įjungti/išjungti ventiliatorių bei valdyti jį: minimalia/vidutine/maksimalia galia, saugant variklį nuo perkrovų. Pagal sujungimo schemą skirtingiems našumams dalinai arba pilnai perduodama srovė į elektros variklio apviją.

Valdymas Mechaninis
 IP klasė IP40
 Srovė: 2A
 Įtampa: 1~230 V, 50/60 Hz
 Maksimali darbinė temperatūra 40 C

KVAL. PATV. DOK. NR.		PROJEKTAVIMO IR RESTAURAVIMO INSTITUTAS		VILNIAUS SANTUOKŲ RŪMAI npr un.k. 15890	
				Pastato K.Kalinausko g. 21, Vilniuje fasadinių lauko laiptų remonto ir varstomų langų įrengimo projektas (paprastasis remontas)	
A1465, 0499	PV	Ričardas Bitovtas		PROJEKTO STADIJA IR DALIS	PAPRASTOJO REMONTO PROJEKTAS Architektūrinė dalis
A1465, 0499	Arch.	Ričardas Bitovtas		DOKUMENTO PAVADINIMAS	LAIDA
				Priverstinės ištraukiamosios ventiliacijos įrengimo schema	0
LT	STATYTOJAS IR (ARBA) UŽSAKOVAS:			DOKUMENTO ŽYMIŲ	
	Vilniaus miesto savivaldybės administracija Konstitucijos pr. 3, Vilnius LT-09601			PRI.22-06-PRP-SA-B.08	
				LAPAS	LAPŲ
				1	1

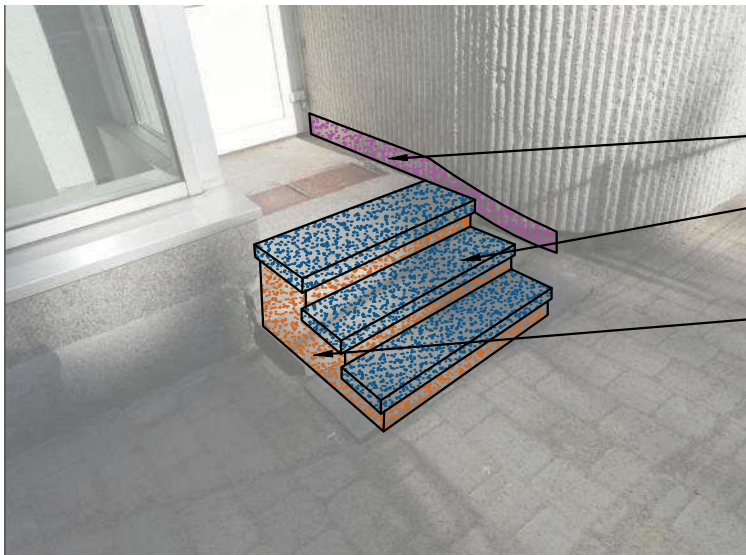

LAIPTAI L-1

Cokolio dalyje formuojamas įgilintas plintusas, dengiamas hidrofofiniu glaistu.

Laiptai L-1 pritaikomi prie lauko dangos altitudės - perbetonuojamas prastos kokybės betono pagrindas. Dedamos naujos granito akmenų antpakopės, S=40 mm

Glaistomos šoninės dalys, dengiamos hidrofofiniu glaistu.

LAIPTAI L-2

Cokolio dalyje formuojamas įgilintas plintusas, dengiamas hidrofofiniu glaistu.

Laiptai L-2 pritaikomi prie lauko dangos altitudės - perbetonuojamas prastos kokybės betono pagrindas. Dedamos naujos granito akmenų antpakopės, S=40 mm

Glaistomos šoninės dalys, dengiamos hidrofofiniu glaistu.

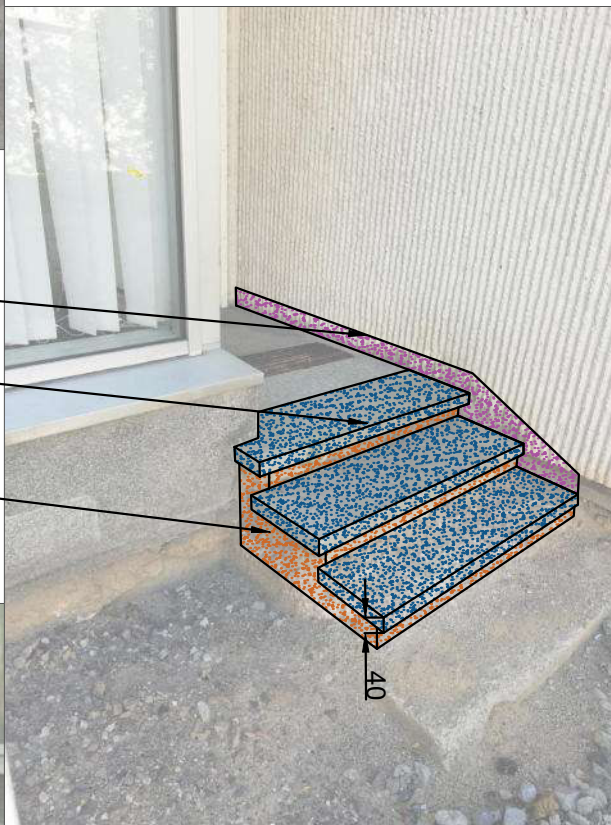



LAIPTAI L-3

Cokolio dalyje formuojamas įgilintas plintusas, dengiamas hidrofofiniu glaistu.

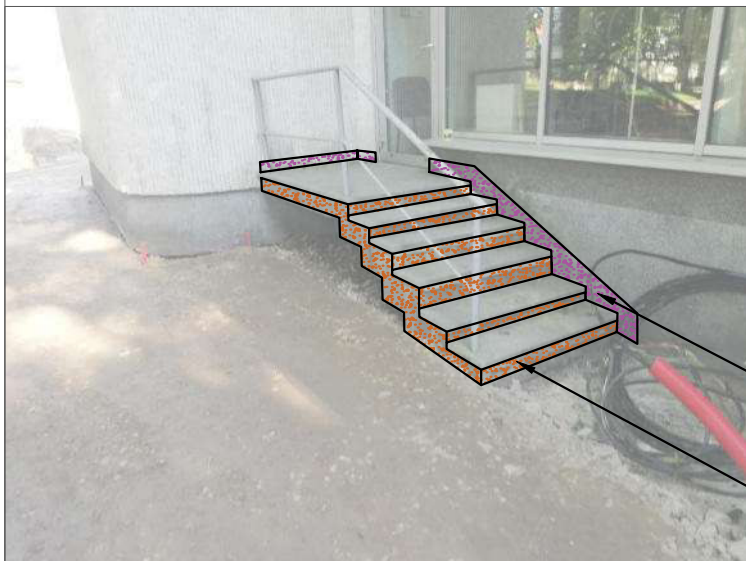
Šalinami defektai, perglaistomos betono šoninės dalys bei priešpakopių plokštumos. Dengiama hidrofofiniu glaistu.



Atestato Nr.	 PROJEKTAVIMO IR RESTAURAVIMO INSTITUTAS			Pastato K.Kalinausko g. 21, Vilniuje fasadinių lauko laiptų remonto ir varstomų langų įrengimo projektas (paprastas remontas)		
A1465, 0499	PV	Ričardas Bitovtas		PAPRASTOJO REMONTO PROJEKTAS ARCHITEKTŪRINĖ DALIS		
A1465, 0499	PDV SA	Ričardas Bitovtas		Laiptų remonto schemos		Laida 0
LT	Statytojas / užsakovas: Vilniaus miesto savivaldybės administracija Konstitucijos pr. 3, Vilnius LT-09601			PRI. 22-06-PRP-SA-B.09	Lapas 1	Lapų 1

VARSTOMŲ VITRINŲ DALIŲ ĮRENGIMO SĄNAUDŲ KIEKIŲ ŽINIARAŠTIS

PAVADINIMAS	GAMINYS - PIEŠINYS, GABARITAI	APRAŠAS	KIEKIS I etapas	KIEKIS II etapas
VD 1		<p>~2410(h) x 1050 - 1150 Anoduotas CO aliuminio profiliai</p> <p>Varstoma dalis fasadinei sistemai Montuojama stiklo paketo vietoje varstymas vertikalus, vyriai apačioje perimetrinė fiksavimo furnitūra su elektrifikuota uždaro pavara</p> <p>su grandinine pavara atidarymo kampas 15° grandinės eiga (ilgis) 600mm su galimybę reguliuoti atirafimo laipsnį</p>	8	14
VD 2		<p>~1050(h) x 1050 - 1150 Anoduotas CO aliuminio profiliai</p> <p>Varstoma dalis fasadinei sistemai Montuojama stiklo paketo vietoje varstymas vertikalus, vyriai apačioje</p> <p>su grandinine pavara atidarymo kampas 25° grandinės eiga (ilgis) 500mm su galimybę reguliuoti atirafimo laipsnį</p>	11	7
VD 3		<p>~350(h) x 1150 Anoduotas CO aliuminio profiliai</p> <p>Varstoma dalis fasadinei sistemai Montuojama stiklo paketo vietoje varstymas vertikalus, vyriai apačioje</p> <p>su grandinine pavara atidarymo kampas 20° grandinės eiga (ilgis) 250mm su galimybę reguliuoti atirafimo laipsnį</p>	1	-
VM	80X80X50mm	<p>Valdymo mygtukų (porinis) on (stop) off paviršinis, baltas, 230V</p>	16	18
		Fasadinės sistemos apdaikinių dangtelių nuėmimas, stiklo paketų demontavimas, išvežimas, darbai ant pastolių h~7.5-9.5m	20 vertikal. segm.	21 vertikal. segm.
		Varstomų dalių montavimas, apdailinių dangtelių atstatymas ir kabeliavimas fasado profilių vidumi, pajungimas (darbai ant pastolių h~7.5-9.5m)	20 vertikal. segm.	21 vertikal. segm.
		Žirklinis keltovas lauko darbams, kelimo aukštis iki 8m (darbai vykdomi pirmadienį - trečiadienį)	7d.d.	6d.d.
		Stumdomas modulinis aliumininis bokštelis h 1,2 - 10m (darbai vykdomi pirmadienį - trečiadienį)	7d.d.	6d.d.
Atestato Nr.		Pastato K.Kalinausko g. 21, Vilniuje fasadinių lauko laiptų remonto ir varstomų langų įrengimo projektas (paprastasis remontas)		
A1465, 0499	PV	Ričardas Bitovtas	PAPRASTOJO REMONTO PROJEKTAS ARCHITEKTŪRINĖ DALIS	
A1465, 0499	PDV SA	Ričardas Bitovtas		
			Varstomų fasado vitrinų dalių montavimo sąnaudų kiekių žiniaraštis	Laida 0
LT	Statytojas / užsakovas: Vilniaus miesto savivaldybės administracija Konstitucijos pr. 3, Vilnius LT-09601	PRI. 22-06-TP-SA-SŽ-01	Lapas 1	Lapų 1

Sąnaudų ir medžiagų kiekių žiniaraštis
Oro šalinimo sistemos:
Stoginio vieno mazgo įrengimo

Eil. Nr.	Sanaudų pavadinimas	Žymuo	Mato vienetas	Kiekis	Pastabos
1	Pakabinamų segmentinių lubų ardymas		m ²	5,5	
2	Stogo dangos su pasluokniai ardymas		m ²	0,3	
3	G/b perdangos gręžimas d450, s~200		vnt	1	
4	Apvalaus triukšmo slopintuvo d315 1-900 montavimas perdangoje, priešgaisrinis sandarinimas	TS 2.2	vnt	1	
5	Stogo bazės montavimas iš OSB s-20 ir medžio bruso 50x50 įrengimas		m ² m ³	1,65 4,8	C18
6	Apšiltinimas mineralinės vatos plaušu (vidus) ir pusketėm plokštėmis		m ³	0,3	
7	Prilydoma ruloninė hidroizoliacija 2 sluoksniai (su pabastu)		m ²	5,5	4+6
8	Stoginis ventiliatorius, montavimas	TS 2.1	vnt	1	
9	Cinkuotos skardos trišakis, montavimas		vnt	1	
10	Lanksčių akustinių ortakiai d250, montavimas prie g/b perdangos	TS 2.3	m ³	2x1,25	
11	Pakabinamų segmentinių lubų atstatymas		m ²	5,5	
12	Presuotų grotelių segmentų 600x600 montavimas lubų karkase		vnt	2	

1. Projekte numatyta **įrengti 4 oro šalinimo taškus** ant stogo.
2. Pastato viduje darbai atliekami nuo surenkamų pastolių 6m⁵ h-2,5 ir 5,5 m. komplektų 10 d.d.
3. Medžiagų kiekiai ir sprendimai gali būti tikslinami atidengus stogo konstrukciją.

Sieninių ventiliatorių įrengimas

13	Kanalinis ašinis ventiliatorius d200 trijų greičių	TS 2.4	vnt	3	
14	Gręžimas mūro sienoje d250		vnt	2	Sausu budu
15	Ortakio d200 įrengimas, sandarinimas		vnt	3	
16	Lauko grotelės 300x300, montavimas sienoje		vnt	3	50% pralaidumas
17	Vidaus gravitacinių grotelės 200x200, montavimas sienoje		vnt	3	80% pralaidumas
18	Trijų greičių perjungiklis	TS 2.5	vnt	3	

4. Lauko darbai vykdomi nuo surenkamų pastolių (viena sekcija su lipinėmis) h-8m 2d.d.

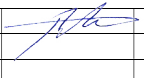
Atest. Nr.		PROJEKTAVIMO IR RESTAURAVIMO INSTITUTAS	Pastato K. Kalinausko g. 21, Vilniuje fasadinių lauko laiptų remonto ir varstomų langų įrengimo projektas		
A1465,0499	PV	Ričardas Bitovtas		2022	Laida
					0
					ORO 6ALINIMO SISTEMOS ŽINIARAŠTIS
LT	Užsakovas (statytojas): Vilniaus miesto savivaldybės administracija		PRI.22-06-PRP-SŽ.02		Lapas 1
					Lapų 1

Sąnaudų ir medžiagų kiekių žiniaraštis
Laiptų remonto darbai

Eil. Nr.	Sanaudų pavadinimas	Žymuo	Mato vienetas	Kiekis	Pastabos
1	Laiptų L-1 ir L-2 akmens dangos ir antpakopių ardymas		m ²	5,5	išvežimas
2	Betono pagrindo paviršiaus ardymas		m ³	0,6	išvežimas
3	Rėžio sienos tinke cokolio zonoje formavimas h100 virš proj. plokštumų		m'	3,4	
4	Cokolinės zonos hidroizoliavimas cementine hidtoizoliacija		m ²	0,7	
5	G/b laiptų pagrindų formavimas, armuojant T 100x100x4x4	C20/25 B500A	m ³ m ²	0,75 5,5	
6	Presuotų kojų valymo grotelių ir rėmo joms montavimas 750x500x(h-20)		Kompl.	2	ACO Vario ar pan.
7	Granito antpakopės 380x45x1200, Pjautas-šlifluotas pavišius		vnt	6	Curu Grey ar pan.
8	Aikštelių plokštumų klojimas granito plokštėmis s-30, Pjautas-šlifluotas pavišius		m ²	2,2	Curu Grey ar pan.
9	Cokolinių juostų paviršių padengimas hidrofobizuotu glaistu	TS 3.1	m ²	3,6	2-5mm
10	Laiptų L-2 betono paviršių lyginimas armuotu plaušu glaistais.	TS 3.1	m ²	4,8	3-15mm

Ispėjimų paviršių formavimas prie laiptų

11	Ispėjimų juostų formavimas laiptų L-1, L-2, L-3 zonose. n/pl kaubureliais	TS 3.2	m' vnt	9,4 977	d-25
12	Ispėjimų juostų formavimas laiptų L-A, L-B zonose, atlikus Tvarkybos darbus, n/pl kaubureliais	TS 3.2	m' vnt	15,2 1580	d-25

Esamų segmentinių pakabinamų lubų ardymas ir atstatymas tiesiant kabelius

12	Segmentinių pakabinamų lubų ardymas nuo surenkamo aliuminio bokštelio Pirmas etapas		m ²	207	
14	Segmentinių pakabinamų lubų ardymas nuo surenkamo aliuminio bokštelio Antras etapas		m ²	80	

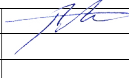
Atest. Nr.	 PROJEKTAVIMO IR RESTAURAVIMO INSTITUTAS	Pastato K. Kalinausko g. 21, Vilniuje fasadinių lauko laiptų remonto ir varstomų langų įrengimo projektas			
A1465,0499	PV Ričardas Bitovtas 	2022	PAPRASTOJO REMONTO PROJEKTAS		Laida
			BENDRASTATYBINIŲ DARBŲ ŽINIARAŠTIS		0
LT	Užsakovas (statytojas): Vilniaus miesto savivaldybės administracija	PRI.22-06-PRP-SŽ.03		Lapas 1	Lapų 2

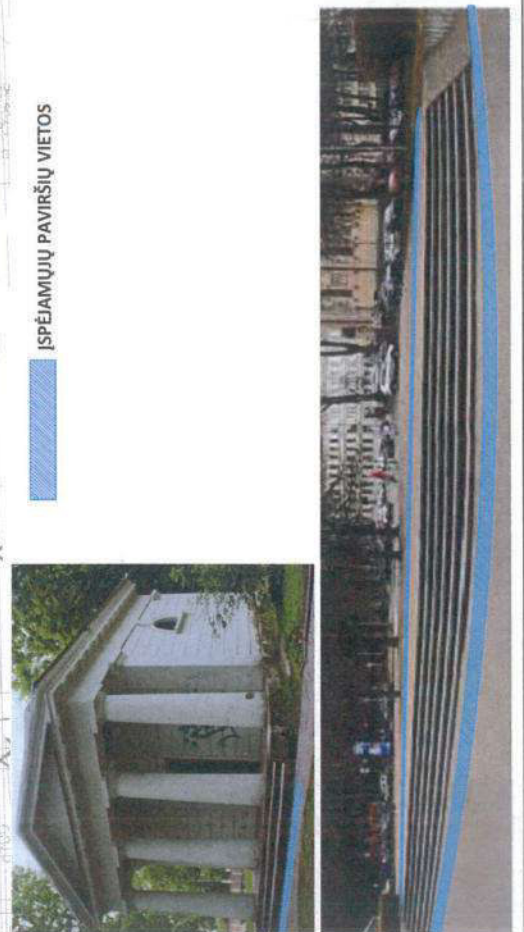
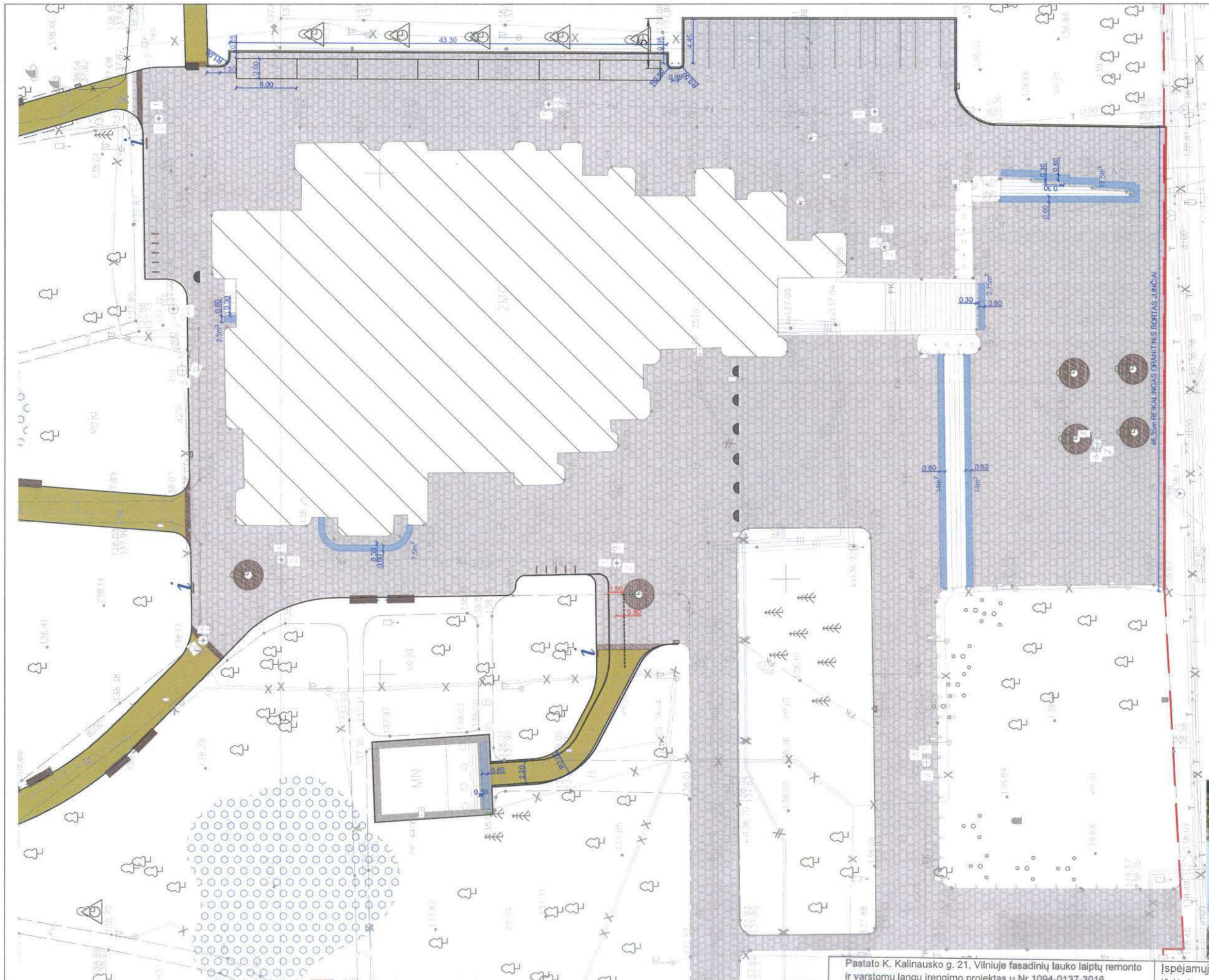

Pastato K. Kalinausko g. 21, Vilniuje fasadinių lauko laiptų remonto ir varstomų langų įrengimo projektas u.Nr. 1094-0137-3016. PRI-22-08-PRP

Išpėjamųjų paviršių numatytų teritorijos tvarkymo projekte išdėstymo schema



NEKILNOJAMOJO TURTO REGISTRO CENTRINIO DUOMENŲ BANKO IŠRAŠAS

2015-09-01 14:39:10

1. Nekilnojamojo turto registre įregistruotas turas:

Registro Nr.: 10/140886
 Registro tipas: Statiniai
 Sudarymo data: 1986-01-28
 Adresas: Vilniaus m. sav. Vilniaus m. K. Kalinausko g. 21
 Registro tvarkytojas: Valstybės įmonės Registrų centro Vilniaus filialas

2. Nekilnojamieji daiktai:

2.1.

Pastatas - Civilinės metrikacijos rūmai
 Unikalus daikto numeris: 1094-0137-3016
 Daikto pagrindinė naudojimo paskirtis: Administracinė
 Pažymėjimas plane: 1B3p
 Statybos pabaigos metai: 1975
 Baigtumo procentas: 100 %
 Šildymas: Vietinis centrinis šildymas
 Vandentiekis: Komunalinis vandentiekis
 Nuotekų šalinimas: Komunalinis nuotekų šalinimas
 Dujos: Nėra
 Sienos: Plytos
 Stogo danga: Ruberoidas
 Aukštų skaičius: 3
 Bendras plotas: 2711.86 kv. m
 Pagrindinis plotas: 1674.91 kv. m
 Tūris: 16140 kub. m
 Užstatytas plotas: 1590.45 kv. m
 Koordinatė X: 6061481.64
 Koordinatė Y: 581835.08
 Atkūrimo sąnaudos (statybos vertė): 2269 Eur
 Atkuriamoji vertė: 2269 Eur
 Vidutinės rinkos vertės nustatymo data: 1986-01-28
 Kadastro duomenų nustatymo data: 1996-06-03

2.2.

Pastatas - Kopyčia
 Adresas: Vilniaus m. sav. Vilniaus m. K. Kalinausko g. 21A
 Unikalus daikto numeris: 1094-0137-3020
 Daikto pagrindinė naudojimo paskirtis: Religinė
 Pažymėjimas plane: 2R1p
 Statybos pradžios metai: 1940
 Statybos pabaigos metai: 1940
 Baigtumo procentas: 100 %
 Šildymas: Nėra
 Vandentiekis: Nėra
 Nuotekų šalinimas: Nėra
 Dujos: Nėra
 Sienos: Plytos
 Stogo danga: Metalas
 Aukštų skaičius: 1
 Bendras plotas: 41.54 kv. m
 Pagrindinis plotas: 21.95 kv. m
 Tūris: 282 kub. m
 Užstatytas plotas: 65.00 kv. m
 Koordinatė X: 6061495
 Koordinatė Y: 581789
 Atkūrimo sąnaudos (statybos vertė): 68930 Eur
 Fizinio nusidėvėjimo procentas: 55 %
 Atkuriamoji vertė: 30989 Eur
 Atkūrimo sąnaudų (statybos vertės) ir atkuriamosios
 vertės nustatymo data: 2009-07-09
 Vidutinė rinkos vertė: 8051 Eur
 Vidutinės rinkos vertės nustatymo būdas: Atkuriamoji vertė
 Vidutinės rinkos vertės nustatymo data: 2009-07-09
 Kadastro duomenų nustatymo data: 2009-07-09

3. Daikto priklausiniai iš kito registro: įrašų nėra

4. Nuosavybė:

4.1.

Nuosavybės teisė
 Savininkas: VILNIAUS MIESTO SAVIVALDYBĖ, a.k. 111109233
 Daiktas: pastatas Nr. 1094-0137-3020, aprašytas p. 2.2.
 Įregistravimo pagrindas: Lietuvos Respublikos Vyriausybės nutarimas, 1998-07-13, Nr. 870
 Lietuvos Respublikos Vyriausybės nutarimas, 2009-03-09, Nr. 180
 Prilėmimo - perdavimo aktas, 2009-09-17, Nr. (51)-7.2(5)-50
 Įrašas galioja: Nuo 2009-11-04

4.2.

Nuosavybės teisė
 Savininkas: VILNIAUS MIESTO SAVIVALDYBĖ, a.k. 111109233
 Daiktas: pastatas Nr. 1094-0137-3016, aprašytas p. 2.1.
 Įregistravimo pagrindas: Statinio pripažinimo tinkamu naudoti aktas, 2006-08-24, Nr. (101)-11.4-1737
 Įrašas galioja: Nuo 2006-09-18

5. Valstybės ir savivaldybių žemės patikėjimo teisės: įrašų nėra

6. Kitos daiktinės teisės : įrašų nėra

7. Juridiniai faktai:

7.1.

Sudaryta panaudos sutartis
 Panaudos gavėjas: Viešoji įstaiga "Vilniaus miesto parkai", a.k. 302705154
 Daiktas: pastatas Nr. 1094-0137-3020, aprašytas p. 2.2.
 Įregistravimo pagrindas: Panaudos sutartis, 2015-03-19, Nr. A467-6/15-(2.14.1.43-AD4)
 Plotas: 41.54 kv. m
 Įrašas galioja: Nuo 2015-04-10
 Terminas: Nuo 2015-03-04 iki 2020-03-04

7.2.

Sudaryta panaudos sutartis
 Panaudos gavėjas: Lietuvos valstybės Istorijos archyvas, a.k. 190764568
 Daiktas: pastatas Nr. 1094-0137-3016, aprašytas p. 2.1.
 Įregistravimo pagrindas: Panaudos sutartis, 2013-12-20, Nr. A467-771-(2.14.1.17-EK5)/2013-12-23R17-6
 Plotas: 433.98 kv. m
 Įrašas galioja: Nuo 2014-01-13
 Terminas: Nuo 2013-12-01 iki 2014-12-01

7.3.

Nekilnojamas daiktas įrašytas į nekilnojamųjų kultūros vertybių registrą
 Daiktas: pastatas Nr. 1094-0137-3020, aprašytas p. 2.2.
 Įregistravimo pagrindas: Kultūros paveldo departamento Nekilnojamojo kultūros paveldo vertinimo tarybos aktas, 2013-02-19, Nr. KPD-RM-1904
 Aprašymas: 2013-02-27 Kultūros paveldo departamento pranešimas Nr. 02-59, nekilnojamojo daikto kodas 1065
 Įrašas galioja: Nuo 2013-02-28

7.4.

Sudaryta nuomos sutartis
 Nuomininkas: Uždaroji akcinė bendrovė "RIJALIS", a.k. 124831762
 Daiktas: pastatas Nr. 1094-0137-3016, aprašytas p. 2.1.
 Įregistravimo pagrindas: Nuomos sutartis, 2012-03-14
 Plotas: 10.41 kv. m
 Aprašymas: Nuomos sutartis Nr. A466-2368-(2.14.1.17-EK5)
 Įrašas galioja: Nuo 2012-05-08
 Terminas: Nuo 2012-05-08 iki 2017-05-08

7.5.

Nekilnojamas daiktas yra nekilnojamųjų kultūros vertybių teritorijoje (jų apsaugos zonoje)
 Kultūros paveldo departamentas prie Kultūros ministerijos, a.k. 188692688
 Daiktas: pastatas Nr. 1094-0137-3020, aprašytas p. 2.2.
 pastatas Nr. 1094-0137-3016, aprašytas p. 2.1.
 Įregistravimo pagrindas: Kultūros paveldo departamento Nekilnojamojo kultūros paveldo vertinimo tarybos aktas, 2010-04-21, Nr. KPD-RM-1387
 Aprašymas: 2010-10-01 Kultūros paveldo departamento pranešimas Nr. 10-01, nekilnojamojo daikto kodas 33653
 Įrašas galioja: Nuo 2010-10-19

7.6.

Sudaryta nuomos sutartis
 Nuomininkas: Uždaroji akcinė bendrovė "RIJALIS", a.k. 124831762
 Daiktas: pastatas Nr. 1094-0137-3016, aprašytas p. 2.1.
 Įregistravimo pagrindas: Priėmimo - perdavimo aktas, 2009-08-04
 Nuomos sutartis, 2009-08-04
 Plotas: 10.41 kv. m
 Aprašymas: nuomos sutartis Nr. A466-2205-2.14.1.17-TR2
 Įrašas galioja: Nuo 2009-08-19
 Terminas: iki 2012-05-08

7.7.

Sudaryta nuomos sutartis
 Nuomininkas: Uždaroji akcinė bendrovė "FOTOMENAS", a.k. 120609928
 Daiktas: pastatas Nr. 1094-0137-3016, aprašytas p. 2.1.
 Įregistravimo pagrindas: Nuomos sutartis, 2007-10-03, Nr. A466-2122(5.2-EKD-5)
 Plotas: 143.27 kv. m
 Aprašymas: 1-(9, 12, 13), 2-(10, 10A, 12, 12A) ir b. n. p. 1-(1, 2, 14), 2-(20, 25-28)
 Įrašas galioja: Nuo 2007-11-22
 Terminas: Nuo 2007-10-01 iki 2012-10-01

7.8.

Sudaryta panaudos sutartis
 Panaudos gavėjas: Lietuvos valstybės Istorijos archyvas, a.k. 190764568
 Daiktas: pastatas Nr. 1094-0137-3016, aprašytas p. 2.1.
 Įregistravimo pagrindas: Panaudos sutartis, 2007-02-13, Nr. 441
 Priėmimo - perdavimo aktas, 2007-02-20
 Plotas: 433.98 kv. m
 Įrašas galioja: Nuo 2007-02-28
 Terminas: Nuo 2007-02-13 iki 2010-12-31

8. Žymos: įrašų nėra

9. Specialiosios žemės ir miško naudojimo sąlygos: įrašų nėra

10. Daikto registravimas ir kadastro žymos:

10.1.

Kadastrinius matavimus atliko (kadastro žyma)
 Valstybės įmonė Registrų centras, a.k. 124110246
 Daiktas: pastatas Nr. 1094-0137-3020, aprašytas p. 2.2.
 Įregistravimo pagrindas: Nekilnojamojo daikto kadastro duomenų byla, 2009-07-09
 Licencija, Nr. G-734-(623)
 Kvalifikacijos pažymėjimas, Nr. 2M-M-354
 Įrašas galioja: Nuo 2009-10-27

10.2.

Suformuotas naujas (daikto registravimas)

Daiktas: pastatas Nr. 1094-0137-3020, aprašytas p. 2.2.
[registravimo pagrindas: Nekilnojamojo daikto kadastro duomenų byla, 2009-07-09
Priėmimo - perdavimo aktas, 2009-09-17, Nr. (51)-7.2(5)-50
[rašas galioja: Nuo 2009-10-27

10.3.

Suformuotas statant (daikto registravimas)
Daiktas: pastatas Nr. 1094-0137-3016, aprašytas p. 2.1.
[registravimo pagrindas: Statinio pripažinimo tinkamu naudoti aktas, 2006-08-24, Nr. (101)-11.4-1737
[rašas galioja: Nuo 2006-09-06

11. Registro pastabos ir nuorodos:

Kult.vert. Adresas pakeistas pagal 2012-11-22 Adresų registro duomenis. Adresas įrašytas pastatui unikalus Nr. 1094-0137-3020 pagal 2013-02-07 Adresų registro duomenis.

12. Kita informacija:

Archyvinės bylos Nr.: 13/12942

13. Informacija apie duomenų sandorui tikslinimą: įrašų nėra

2015-09-01 14:39:10

Dokumentą atspausdino vyr. specialistas
Spausdino Vilniaus miesto savivaldybė

SISTEMOS NAUDOTOJAS



PROJEKTAVIMO IR RESTAURAVIMO INSTITUTAS

PR-07-FR-05.L12

ĮSAKYMAS

2022 m. kovo 2 d. Nr. T-2.4-22-06.

Vilnius

**DĖL STATINIO PROJEKTO VADOVO
IR PROJEKTO DALIŲ VADOVŲ SKYRIMO**

Statinio projekto rengimo pagrindas:	Projektavimo darbų sutartis . Nr. A62-175/22/PRI.22-06
Projekto užsakovas:	Vilniaus miesto savivaldybės administracija
Projekto (komplekso) numeris:	PRI. 22006
Statinio pavadinimas:	Vilniaus santuokų rūmai, KVR unikal. Nr. 15890
Projekto objektas:	Civilinės metrikacijos rūmai, NTR u.Nr. 1094-0137-3016
Statybos rūšis:	Paprastasis remontas, Tvarkyba (remontas)
Projekto etapas:	Paprastojo remonto ir tvarkybos projektai
Nekilnojamosios kultūros vertybės registro kodas:	15890

Šiam statinio projektui parengti nuo 2022 m. kovo 02d. skiriu:

1. Projekto vadovu:

Ričardą Bitovtą, kuris (i) yra:

- 1.1. Atestuotas (aplinkos ministerijos atestato Nr. 1465) statinio projekto ir statinio projekto vykdymo priežiūros vadovas.
- 1.2. Atestuotas nekilnojamųjų kultūros vertybių apsaugos (KPD atestato Nr. 0499) konservavimo, restauravimo, specialiosios autorinės priežiūros specialistas.

Papildomi projekto vadovo įgaliojimai, suteikti organizacijos vadovo ar projekto užsakovo:

Parenka projekto dalių vadovus (PDV) ir projekto specialistus (PS).

2. Projekto dalių vadovai:

2.1. architektūros:

Ričardas Bitovtas; tel. 8 699 66595

AM atestatas Nr. 1465, NKVAS atestatas Nr. 0499

2.2. tvarkybos darbų

Ričardas Bitovtas; tel. 8 699 66595

AM atestatas Nr. 1465, NKVAS atestatas Nr. 0499

2.3. elektrotechnikos ir apsaugos signalizacijos:

Tomas Bieliauskas; tel. 8 675 08669

AM atestatas Nr. 31722; 22076

3. Papildomos projekto dalių vadovų pareigos pagal projekto vadovo nurodymus:

Derina projektinius sprendinius su projekto vadovu ir sąlygas nustačiusiomis institucijomis.

4. Projekto vadovo ir projekto dalių vadovų uždaviniai, pareigos, teisės ir atsakomybė yra nustatytos STR 1.04.04:2017 „Statinio projektavimas, projekto ekspertizė“.

Direktorius

Bronius Vankevičius

Suderinta:
Projekto vadovas

R.Bitovtas

Architekto

KVALIFIKACIJOS A T E S T A T A S

LIETUVOS ARCHITEKTŲ RŪMAI

Nr. A 1465

Ričardas Bitovtas

**Statinio projekto, statinio projekto vykdymo priežiūros,
statinio projekto architektūrinės dalies,
statinio projekto architektūrinės dalies vykdymo priežiūros,
statinio projekto sklypo plano (sklypo sutvarkymo) dalies,
statinio projekto sklypo plano (sklypo sutvarkymo) dalies vykdymo priežiūros
vadovas**

Statinių rūšys: pastatai ir inžineriniai statiniai
Statinių kategorija: ypatingieji ir neypatingieji statiniai

L.e.p. Lietuvos architektų rūmų pirmininkas



Tauras Paulauskas

Architektų profesinio atestavimo komisijos

2012 m. birželio mėn. 13 d. posėdžio protokolas Nr. 72
2022 m. spalio mėn. 5 d. posėdžio protokolas Nr. 195



LIETUVOS RESPUBLIKOS
KULTŪROS MINISTERIJA

**NEKILNOJAMOJO KULTŪROS PAVELDO
APSAUGOS SPECIALISTO
KVALIFIKACIJOS ATESTATAS**

2020-01-28 Nr. 0499
(data)

Ričardas Bitovtas

(atestuoto specialisto vardas, pavardė)

Tvarkybos darbų projektų rengimas ir vadovavimas projektavimui – architektūrinio paveldo tvarkybos darbų projektavimas;
Tvarkybos darbų projektų vykdymo priežiūra ir vadovavimas tvarkybos darbų projektų vykdymo priežiūrai – tvarkybos darbų projektų sprendinių įgyvendinimo priežiūra

(nekilnojamojo kultūros paveldo apsaugos veikla (-os) ir specializacija (-os))

Lietuvos Respublikos kultūros ministras

(parašas)

A. V.

Mindaugas Kvietkauskas

(vardas ir pavardė)

A 0499